



Intellispec™ 操作员 指南

软件版本: 软件6.0

手册商品编号: 81983修订版01

版权声明/联系我们

© 2021 Pressco Technology Inc.保留所有权利。

在未获得Pressco Technology Inc.明确书面许可的情况下，无论出于何种目的，不得以任何形式(电子或机械)或任何手段(包括影印和录制)对本手册的任何部分进行复制或传播。

本手册的内容仅用作参考目的，不应视为Pressco Technology Inc.作出的承诺，且如有更改，恕不另行通知。

编写和绘制方：

Pressco Technology Inc.全球总部

29200 Aurora Road

Cleveland, OH USA 44139-1847

电话：+1-440-498-2600

传真：+1-440-498-2615

www.pressco.com

营业时间：周一至周五，上午8:00至下午5:00 (美国东部时间)

客户支持：

技术支持和远程支持请求：techsupport@pressco.com

全天候客户支持(提供紧急系统帮助)：+1-440-498-2000

电子邮箱：安排上门服务：dispatch@pressco.com

技术支持和远程支持请求：techsupport@pressco.com

客户服务传真：+1-440-498-4761

目录

1 Pressco介绍	7
关于本操作员指南	7
静电释放保护	7
2 安全信息	9
健康警告 - 光敏性癫痫	9
本系统使用的符号	10
标签描述 - Intellispec	11
警告设备	11
残余风险	12
指定用途	12
禁止用途	12
个人防护设备	12
个人安全	13
拾起重物	14
获得授权的用户	14
备件使用	15
3 系统规格	16
环境条件	16
声压级	16
规格 - Intellispec S6	17
4 EU一致性声明	19
一致性声明 - Intellispec S6系统	19
一致性声明 - 四摄像头CPX检测模块	20
5 安装	21
运输与搬运	21
安装前的建议	21
应由客户提供的设施	22

接地保护	22
电气连接	22
外部连接	22
拒绝阀气动图	23
安装	23
通风	24
用户接口的稳定性	24
调试	24
6 操作Intellispec S6系统	25
联机 - 脱机	25
零件切换	25
退出Intellispec软件	26
7 Intellispec S6控制机壳和用户界面	27
S6的USB接口	28
指纹登录设备	28
在控制机壳处打开和关闭电源	29
在电源关闭的情况下访问S6内部组件	29
锁定步骤	29
在电源打开的情况下访问内部组件	30
重新启动Intellispec系统	31
组件和互连图	33
8 软件总览	38
登录和退出	38
登录菜单	38
4 软件画面	39
统计菜单	42
屏幕键盘(OSK)	43
菜单工具栏	44

星形菜单	45
语言	45
零件率	46
9 报警	47
查看/清除报警	47
查看/清除机器零件报警	48
系统报警 - 描述和配置	49
通道报警 - 简要描述	50
传感器报警 - 简要描述	51
剔除器报警 - 简要描述	52
机器零件报警 - 简要描述	52
10 图表	54
檢視图总览	54
对图表中的数据排序	55
清除机器零件统计	57
滚动图	57
趋势图	57
机器零件图表	58
检测图表	59
11 统计和报告	60
统计方格图	60
统计方格图选项	60
报告	61
错误消息	66
12 保存图像	67
截取屏幕截图	67
保存图像	67
冻结缺陷	67

拒绝图像	72
13 帮助与支持	76
帮助	76
远程支持	76
关于Intellispec	80
备份和恢复菜单	82
14 维护周期	86
维护注意事项	87
清洁控制柜滤光器	87
清洁光学表面	88
清洁玻璃表面	88
清洁塑料表面 - 概述	88

1 Pressco介绍

欢迎！

祝贺您购买Intellispec系统！Intellispec是一种专为产品和联机过程监控而设计的高速机器视觉系统。它是一款功能强大的工具，能够提供比人眼或抽样法可靠得多的检测。凭借最新PC技术、强大的检测算法、联机调整功能和检测数据存储，Intellispec能够在高速线路中以极高精度自动检测零件。

Intellispec将帮助您为客户提供最高质量的产品。

关于本操作员指南



重要信息：请妥善保存本手册，以便将来参考

本手册是系统的组成部分，只要工厂还在使用该系统，就应该保存在可以随手取用的位置，以便进行参考。

本手册旨在对软件的操作员级别功能、安全信息和维护进行说明。

本手册：

- 适用于Intellispec版本6.0。本手册内容如有变更，恕不另行通知。
- 您有责任确保本指南处于良好状态，存放于干燥处，并随时可供系统的授权用户查阅。
- 包含出售和交付此系统时所采用的技术，如机器本身或手册插图中包含技术改进，不应被视为不合格。

相关指南包括：

- Intellispec软件管理员指南，其中对软件的所有功能进行了说明，适用于管理员级别用户
- Intellispec硬件指南(多种选择)和检测模块附录

本指南中可能出现以下类型的提醒：



危险！ - 危险信息提醒您注意会导致严重或致命人身伤害的情况。危险信息为您提供必须遵守才能使您免于伤害的重要信息。



警告： - 警告信息指示为了避免受伤、数据丢失或设备损坏而必须遵循的信息。



小心： - 小心信息指示为了避免数据丢失、系统性能不良或设备损坏而必须遵循的重要信息。

注意：“注意”包含特殊的信息，如此处所示，必须与正文区分开。



重要信息 - 指示为了完成或理解某个概念或任务而必须遵循的前提条件或信息。

提示：提供对完成某项任务有帮助的提示。

静电释放保护



小心 - 静电放电会损坏电子组件。

拆卸、安装或装卸检测系统内的任何电子元件之前，请务必遵守以下预防措施：

章 1

- 佩戴连接到检测系统接地线的防静电腕带。
- 站在有接地连接的防静电地毯垫上，在更换任何电路板时将其放在该地毯垫上。
- 在存放和运输电路板期间将其放在静电屏蔽袋中。确保静电屏蔽袋密封。

2 安全信息

在操作或维护系统之前，必须阅读本节中的操作员安全信息。



警告 - 本产品不包含操作员可维修的零件。维修工作必须交由符合资格的人员进行。为了防止触电，请勿在连电期间打开柜门。



警告 - 任何情况下都不得篡改密封的机器零件或设备。若有改动，将使保护失效，可能会引发危险状况。



小心 - LED可能会产生危险的光辐射。不要直视LED灯。

健康警告 - 光敏性癫痫



警告: 光敏性癫痫/发作

少数人在接触到某些图案或闪光灯时，可能会出现癫痫症状或发作。曝露在视觉检测系统的闪光灯下时，也有可能引发这类人群的癫痫症状或发作。对于没有癫痫症状或发作病史的人，这些闪光灯也有可能引发癫痫症状或发作。如果您或您的家人患有癫痫病或有过任何形式的癫痫发作，请在操作本机器前咨询医生。

如果您在操作本机器时出现任何以下症状，请立即停止使用并咨询医生：

- 眩晕
- 视敏度改变
- 眼部或肌肉抽搐
- 失去意识
- 定向障碍
- 癫痫发作
- 任何不自主的动作或惊厥

癫痫症状或发作诱因因人而异。部分常见诱因包括：

- 用于视觉检测系统或火警的闪光灯
- 某些快速闪烁或异彩纷呈的电子游戏或电视广播
- 明亮、对比强烈的图案，例如黑底白条
- 白光闪烁，然后一片黑暗
- 占据整个视野的刺激性图像，例如距离特别近的电视屏幕或计算机显示器
- 某些颜色，例如红色和蓝色

如果毫无预警地看到可能会引发癫痫症状或发作的事物：

- 不要闭眼(会引起闪烁效应)
- 不要直视闪光灯或诱因源
- 请立即用手掌遮住一只眼睛
- 远离闪光灯或诱因源

本系统使用的符号

下列符号用于Pressco系统上或其周围。请小心可能存在的危险。

符号	含义
	小心危险。使用前，请参考附带提供的用户文档。
	警告：触电危险
	警告：弧闪和电击危险
	警告：触电危险
	警告：高温表面烫伤危险
	警告：手挤压受伤危险
	开(电源)
	关(电源)
	交流电
	保护接地端子
	警告：弧闪和电击危险
	警告：电源关闭时存在UPS电压
	警告：UPS断开
	警告：电气联锁



危险：电击和弧闪爆炸危险

标签描述 - Intellispec

下图显示了可在Intellispec系统组件上找到的示例标签。

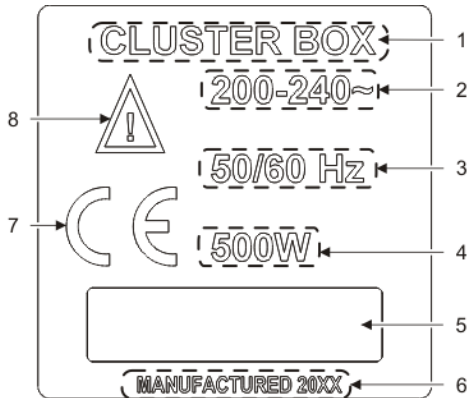

- 1) 组件名称。注意：Chromapulse型号列在模块前面板上。
- 2) 电压范围，伏特(V)，交流
- 3) 频率范围，赫兹(Hz)
- 4) 连接所有附件或插件模块后的最大额定功率，瓦特(W)
- 5) 序列号列在此框中
- 6) 制造年份
- 7) 组件认证
- 8) 危险。使用前请参阅配套提供的文档。

警告设备

Pressco系统包含警告设备，这些设备用于指示系统故障、报告过多缺陷或为您的生产线发出警告。包括画面中的可选塔灯、报警和指示灯以及声音警告(视系统而定)。

报警

通过用户可编程报警，可以设置满足某些条件时选配照明树的灯光持续时间以及喇叭持续时间。

满足某些条件时，除了照明树之外，屏幕上还会显示一个报警按钮。单击此报警按钮，可以清除报警并查看有关报警条件的更多详细信息。

照明树

可选塔灯安装在客户指定位置的柱子上。



塔灯颜色分段代表每个报警或系统条件。一个颜色分段可为多个报警条件显示。

残余风险

Pressco系统旨在尽可能降低各种人身伤害危险。但是，该系统使用剔除装置来清除生产线中的缺陷产品。另外，如果电控柜打开，也存在触电危险。

操作该系统或在其附近工作时，请遵守以下安全警告：



警告 - 存在被弹射物体击中并造成伤害的风险。请远离拒绝装置。



警告 - 可能暴露于敏感电子产品和高压之下。请保持处理器机柜/电控箱门处于关闭状态。

指定用途

过程类型 Pressco系统旨在监控容器和其他特殊制造过程，并识别不合格产品。

指定用途 Pressco系统的设计和构造旨在用于室内工业环境，始终确保不受天气影响。

所需空间 Pressco系统及配套传感器的安装位置必须能够满足安全和轻松的安装、尺寸转换、用户操作和维护程序。

禁止用途



警告 - 如果未按规定使用该仪器，设备提供的保护可能会被削弱。该仪器只能在正常情况下(即所有的保护手段完备)使用。



重要信息 - Pressco系统只能用于“指定用途”向上”章节中所规定的用途。

下列用途为非指定用途：



用于爆炸性环境



用于可燃性环境



用于潮湿、湿润或多水的环境(规定用途除外)

个人防护设备



重要信息 - 除以下建议之外，还应始终遵守工厂的安全要求。

我们建议至少使用以下个人防护设备(PPE)：



防护服



防护手套



防护耳塞或头戴式耳机



防护眼镜



防护鞋袜

个人安全

建议遵守下列规定，以保证负责机器运行和维护的人员的安全。

在机器运行期间：



只需要一位操作员操作机器。其他人员必须留在安全距离以外。



操作员必须熟悉连接在Pressco设备上的所有机器，并知道如何使用紧急停机装置。

注意：紧急停机装置可能不直接连接在Pressco设备上，但必须要知道如何使用。



在将Pressco系统投入运行之前，操作员必须确保所有连接设备使用的所有安全装置都安装到位并正常工作。

不得在防护装置拆除的情况下操作。



操作员工作时必须高度集中注意力，在当班期间保持警觉。如果无法做到这一点，请立即通知班组长。

在执行维护或维修工作时：



断开主开关。关于开关位置，请参见“通电和断电”部分。



在启动机器前，确保无人靠近机器。



执行维护或维修工作时，如果需要断开或拆除安全或防护系统，则必须在获得授权的人员监督下进行，且该人员必须能够确保不会发生人身伤害或机器损坏。机器的一切动作都必须在一定速度和一定范围内进行。



电气组件的维护或维修工作只能由经过培训的授权人员执行。接通电源进行测试时，必须严格遵守相应规定。









在机器较高部位进行工作的人员必须佩戴保护带，并将保护带勾在机器结构上，动作要极其小心。



切勿在机器运行时对机器部件进行润滑或维护。

为了您的人身安全，请勿：

-  在机器运行期间打开安全防护装置
-  在系统运行时执行维护和维修
-  靠在机器上
-  坐在机器组件上
-  将机器用于本手册规定用途以外的用途
-  改装机器零件
-  允许无资质人员操作或维护机器

抬起重物

 小心 - 某些组件较重。采取适当的预防措施，防止人身伤害或设备损坏。如果自己一个人无法抬起，请要求有能力的人帮忙，或使用起重机械

这些组件没有用于抬起设备的把手。请务必：

- 从底部抬起设备 - 不要通过线缆、托架或其他突出部位抬起
- 手指不要触碰传感器镜头，以保持设备清洁
- 缓慢进行

 警告 - 严禁一人搬运Pressco机柜。请使用起重机械，并再找一个人协助。

 搬动设备时不可扭动身体。而要小步挪动，直到处于正确位置。

安全地抬起设备：

1. 靠近设备站立，两腿分开与肩同宽，俯身对准设备中央。
2. 收紧腹部肌肉。
3. 保持背部挺直，膝盖弯曲，蹲下。
4. 双手紧紧抓住设备。
5. 将设备贴近身体，依靠腿部肌肉的力量站起来，使设备同时离开地面。在抬起过程中，背部应保持挺直，仅通过腿部肌肉抬起重物。
6. 仅通过腿部肌肉弯曲膝盖来降低重物，将其放在适当位置。

获得授权的用户

经过培训的机器操作员、技工和电气维修人员以及工厂经理均视为Pressco系统的授权用户。这些用户应仔细阅读本手册内容。车间主管必须确保本手册中的安全建议得到遵守。

 警告 - 允许不熟悉生产过程的工人操作Pressco系统可能会导致危险。

如果您对本手册的任何部分感到不清楚，请联系Pressco技术支持部门。



重要信息 - 任何工人均不得对该系统进行超出其自身能力和职责范围之外的操作。

适当操作: 在任何给定时间, 只能由一人操作系统。操作员的正确位置是在用户接口显示器或控制外壳(如适用)的前面。

维修: 只能由Pressco Technology Inc.维修人员或由其他经过Pressco Technology Inc.明确授权的人员对系统进行维修。

备件使用

更换零件时适用以下限制条件:



警告 - 使用未按照Pressco规范设计的备件会影响Intellispec系统的安全和效能。

- 禁止使用Pressco设计规格范围以外的零件。当涉及的零件包含安全装置或与安全装置相连接时, 尤其禁止这样做。
- 在恢复生产之前, 确保所有的安全装置均已准备就绪。

Pressco Technology Inc.若不遵守上述规定, Pressco Technology Inc.不承担任何责任。

要获取备件列表, 请联系Pressco客服部门。

若客户在使用和维护系统的过程中遇到任何问题, Pressco技术人员可亲临现场帮忙解决。

3 系统规格

该仪器根据出版物EN61010-1 (2010)“测量、控制和试验室用电气设备的安全要求”(Safety Requirements for Electrical Equipment for Measurement, Control and Laboratory Use)进行设计和测试,并在安全状态下提供。该说明文档包含用户必须遵守以确保安全操作并保持仪器处于安全状态的信息和警告。

环境条件

Intellispec系统设计用于在下列环境条件中安全工作:

注意:如果您的环境条件不在此处所列范围内,请咨询Pressco Technology Inc.。 if your environmental conditions are outside of those listed.

条件	规格
室内/室外使用	仅室内使用
海拔	高达2000米
操作温度	5 °C至50 °C
存储温度	0 °C至70 °C
湿度	温度达到31 °C时,最大相对湿度为80%;温度达到50 °C时最大相对湿度线性降至50 %
市电电源	电压波动范围为标称电压的±10 %
过电压保护额定值	瞬时过电压通常会出现在市电电源上 注意:正常水平的瞬时过电压为IEC 60364-4-443标准中的II类耐受电压(过电压)。
额定污染度	根据EN61010-1和EN60664,本仪器适用于II类安装和1级污染度的安装环境。



警告 - 本仪器为A类产品。在家用环境下,本产品可能会导致无线电干扰,对此用户需采取适当的防护措施。

声压级

选配照明树上的喇叭在其前方1米距离处的最高噪声水平为105分贝。根据工厂安全说明中的规定使用合适的听力防护装置。

规格 - Intellispec S6

以下几节包含Intellispec S6系统组件的电气规格和测量值。您的系统仅包含应用所需的组件。

电气规格 - S6

230 V: S6 81134型控制接口

- 电压: 230 VAC
- 电流:
 - 检测模块: 4 A
 - 空气调节器: 3.5 A
- 频率: 50/60 Hz
- 相位: 1

120 V: S6 81135型控制接口

- 电压: 115 VAC
- 电流:
 - 检测模块: 6 A
 - 空气调节器: 7 A
- 频率: 50/60 Hz
- 相位: 1

尺寸 - S6视觉处理器机柜

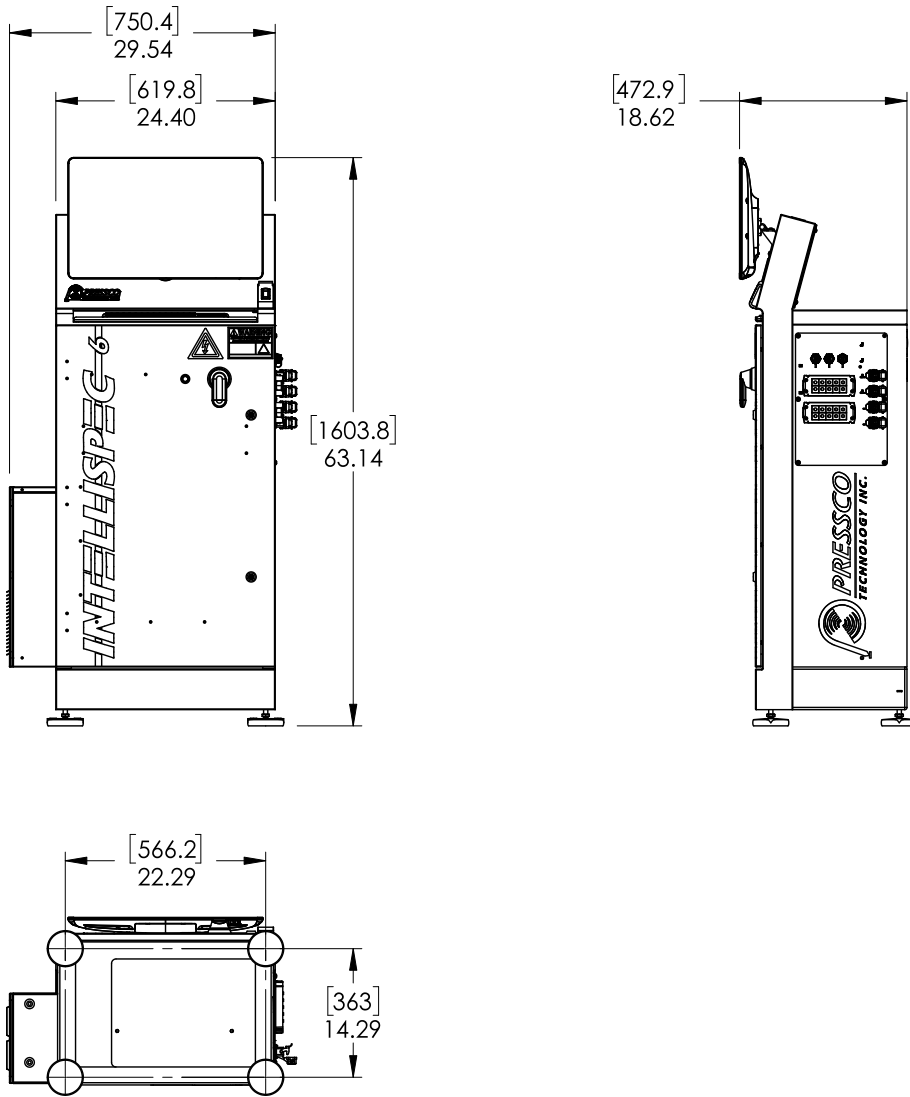

计量单位为英寸。括号中的数字单位为毫米。

4 EU一致性声明

一致性声明 - Intellispec S6系统

声明	<p>所列产品符合以下欧盟协调化立法：</p> <p>欧洲议会及理事会2014年2月26日就成员国有关电磁兼容性的法律协调化而颁发的2014/30/EU指令，以及欧洲议会及理事会2014年2月26日就成员国有关将专用于特定电压限制下的电气设备推向市场的法律协调化而颁布的2014/35/EU指令。</p> <p>本技术文档所述内容满足上述指令的附录I中规定的基本要求。</p>
制造商	<p>Pressco Technology Inc.29200 Aurora Road Cleveland, Ohio 44139-1847 USA</p> <p>该一致性声明由制造商发布并承担全部责任。</p>
产品名称	<p>Intellispec S6</p>
参考包括一致性声明的统一标准：	<p>EN 61326-1:2013测量、控制和实验室用电气设备 - EMC要求 - 第1部分：常规要求</p> <p>EN 55011:2016+A11:2020: 辐射/传导性排放</p> <p>EN 61000-4-2:2009: 静电放电(ESD)抗扰度</p> <p>EN 61000-4-3:2006 + A1:2008 + A2:2010: 辐射射频电磁场抗扰度</p> <p>EN 61000-4-4:2004 + A1:2010: 电快速瞬变(EFT)脉冲群抗扰度</p> <p>EN 61000-4-5:2006: 浪涌抗扰度</p> <p>EN 61000-4-6:2009: 传导射频抗扰度</p> <p>EN 61000-4-11:2004: 电压瞬时跌落和中断</p> <p>EN 61010-1:2010测量、控制和实验室用电气设备的安全要求 - 第1部分：常规要求</p> <p>2011/65/EU欧盟电子电气设备有害物质限用指令</p>
地点	<p>Pressco Technology Inc.29200 Aurora Road Cleveland, Ohio 44139-1847 USA</p>

签字人：Fredrick F. Awig, 工程和运营部副总裁。代表Pressco Technology Inc.

Signed for and on behalf of Pressco Technology Inc., 29200 Aurora Road, Cleveland, OH USA 44139:



March 29, 2021

Fredrick F. Awig,
VP, Engineering & Operations

Date

日期：2021年3月29日

一致性声明 - 四摄像头CPX检测模块

声明	<p>下列设备符合欧洲议会和欧盟理事会于2014年2月26日发布的关于协调成员国电磁兼容性法规的2014/30/EU指令。</p> <p>根据参照协调标准得出的测试结果，该产品符合2014/30/EU指令，使用满足指令第14款要求的技术文件，并且经证实满足指令附录1中规定的基本要求。</p>
制造商	<p>Pressco Technology Inc.29200 Aurora Road Cleveland, Ohio 44139-1847 USA</p> <p>该一致性声明由制造商发布并承担全部责任。</p>
产品名称	四摄像头CPX检测模块
技术文件	EMC5383
公告机构	<p>下列欧洲公告机构已评估技术文件的整体结构、一致性评定程序以及EMC试验原理，确保根据所用标准进行现场测试，从而满足2014/30/EU指令规定的基本保护要求：</p> <p>Hursley EMC Services, Ltd., Notified Body 2635 Trafalgar Close, Chandler's Ford Eastleigh SO53 4BW, United Kingdom 评估证书编号：180898</p>
采用的标准	<p>EN 61000-6-2 (2005): 电磁兼容性(EMC) - 第6-2部分: 通用标准 – 工业环境的抗扰度</p> <p>EN 55011:2009 +A1:2010: 工业、科学和医疗设备的射频干扰特征 – 限值和测量方法</p> <p>2011/65/EU: 限制在电气设备中使用特定有害物质</p>
地点	Pressco Technology Inc.29200 Aurora Road Cleveland, Ohio 44139-1847 USA

Signed for and on behalf of Pressco Technology Inc., 29200 Aurora Road, Cleveland, OH USA 44139:



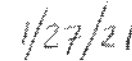

Fredrick F. Awig,
VP, Engineering & Operations

Date

签字人：Fredrick F. Awig，工程和运营部副总裁。代表 Pressco Technology Inc.

日期：2021年1月27日

5 安装

本节包含安装要求相关信息以及安装系统前需要完成的准备工作。

运输与搬运

Pressco Technology Inc.对未组装的组件发货时采用包装箱，包装箱经过专门设计，在搬运过程中可保护内部的组件，同时可免遭风雨侵蚀。

除非在机器的订货合同中另有规定，否则客户应向Pressco Technology Inc.提供卸下、起吊和搬运机器零件所必需的手段和设备。Pressco Technology Inc.认为由该公司派出的技术人员对卸下、起吊和搬运过程进行监督非常重要。技术人员可以对组件拆箱和定位的先后顺序提出有益的建议，以方便组装。



警告 - 只有取得资质的人员才能参与机器的卸下、搬运和起吊操作。Pressco Technology Inc.若由于未授权人员参与机器的卸下、起吊和搬运工作或不遵守本手册中关于起吊和运输的规定，而导致组件损坏或造成人身伤害，则Pressco Technology Inc.对此不承担任何责任。



重要信息 - 现场主管应负责确保安全地完成各个阶段的安装工作，并确保遵守现行规定。

机器到货后，应检查机器是否在运输过程中发生损坏。若机器有损坏，请联系Pressco Technology Inc.。

一定要贴近地面搬运机器。



我们建议使用功率足够大的叉式升降装卸车和能够承受起吊重量(机器加包装)的叉车。

装货箱的尺寸和重量在下面列出。请注意，这里是最大尺寸和最大重量。装货箱的尺寸和重量根据您的实际配置可能会减少。您可能会收到多个装货箱，具体取决于您的实际配置。

尺寸(完整的Intellispec系统)	152.4 cm x 124.46 cm x 152.4 cm (60 x 49 x 60 in)
重量(完整的Intellispec系统)	453.592 kg (1000 lbs.)
重量(Intellispec视觉处理器)	155 kg (340 lbs.)

安装前的建议

安装机器之前，Pressco安装人员应与客户(或代表)一起，在即将安装机器的环境中检查是否满足以下条件：

- 已执行合同要求的关于机器安装的工作
- 描述机器安装位置的工厂布置图是经Pressco Technology Inc.同意的最终图样。
- 安装所需的空间和高度确实符合要求
- 机器将要安装区域内只有安装布置图中包含的组件。确保以后不会添加可能阻碍安装或增加安装难度的机器或组件。如果需要添加，请立即联系Pressco项目工程人员，以针对该问题制定合适的解决方案。

我们建议在机器安装前执行以下操作：

- 将机器带包装运往将要安装的区域，尽可能减小损坏的可能性
- 仔细拆除包装材料并检查组件是否损坏
- 检查机械组件的紧密性，因为运输过程中可能会松动
- 准备好压缩空气电源线路。进行最终连接之前，应确保管道干净，无任何碎屑。

应由客户提供的设施

Pressco Intellispec系统运行需要以下设施。建立连接之前，请确保相关设施符合技术规格的要求。可能需要连接多个设施，具体取决于所安装模块的数量。请参考具体的接线图。

设施	要求
剔除装置的供气	管道尺寸必须确保机器在操作期间不会发生压降。空气必须干燥且无油。 提供符合以下要求的电气插座各一个：
供电	<ul style="list-style-type: none"> • 用户接口电气规格(使用适用于系统的规格) • 集成通道电气规格(如适用) • 集群箱电气规格(如适用)
网络连接(可选)	提供一根以太网屏蔽电缆，以便通过互联网使用Pressco的远程支持。

接地保护

本产品必须进行接地连接。如果发生故障，接地连接可以为电流提供阻抗最小的路径，以降低触电危险。

 **危险** - 设备接地导线连接不当会有触电风险。如果您对设备是否正确接地有怀疑，请与有资质的电工或维修技师核实。

电线连接设备

本产品电源线必须带设备接地导线和接地插头。插头必须插入根据地方法律法规进行安装和接地的适用插座。

请勿改装产品自带的插头 – 如果该插头与插座不匹配，请让有资质的电工安装合适的插座。

电缆直连

本产品必须连接到接地的金属性永久接线系统，否则，设备接地导线必须与电路导线配合使用并连接到设备接地终端。

电气连接

确保电源电压符合机器所需的电压。请参考系统的电气规格和接线图。

 **警告** - 电源开关是电源断开装置。固定设备时，要确保不妨碍断开开关的操作。如果断路器开关不易接近(例如在机架内或超出可及范围)，应安装一个附加的断路装置，以隔离主电源的火线和零线，同时使保护接地保持完好。

外部连接

连接器位于Intellispec S6机柜侧面。

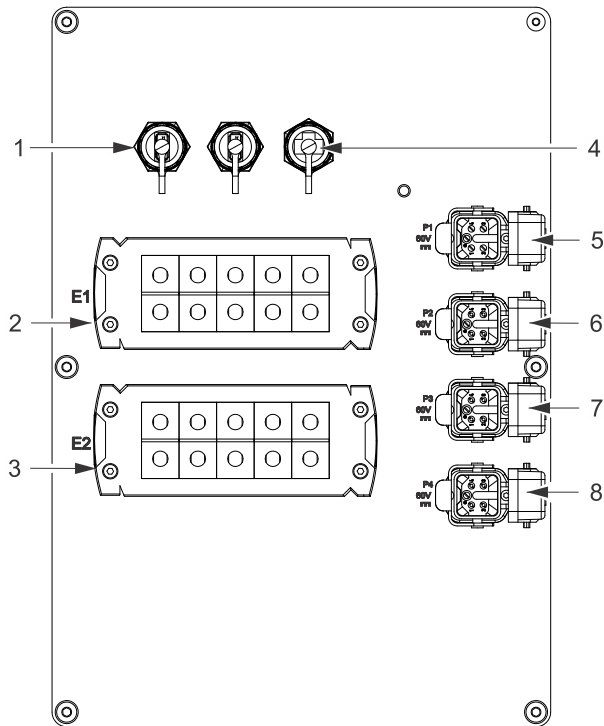

- 1) USB1和USB2 - 用于传输数据
- 2) E1块连接器 - 检测模块连接
- 3) E2块连接器 - 检测模块连接
- 4) 以太网连接器
- 5至8) P1至P4连接器 - 向检测模块输出60 V直流电压

拒绝阀气动图

该图显示了拒绝装置与8端口 I/O 盒的连接。它适用于 Intellispec 系统。

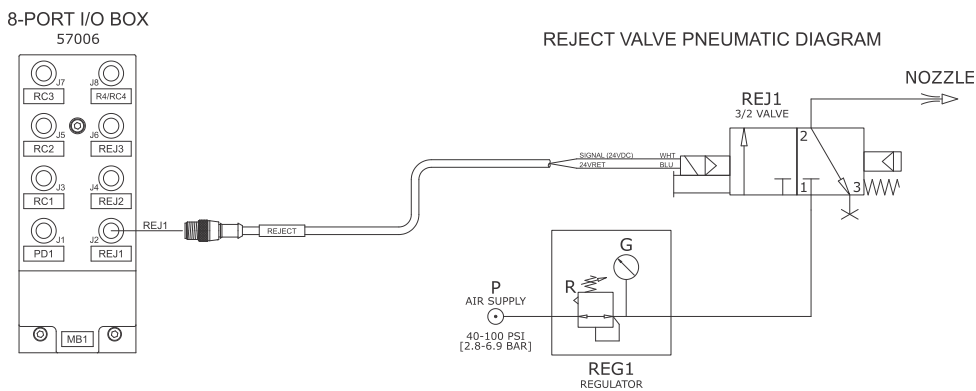

安装

Pressco Technology Inc. 建议由 Pressco 的专业技术人员安装和组装机器。这对于确保正确的机器操作至关重要。

 **警告** -若由于未授权人员执行组装或组装时不遵守本手册规定而直接或间接导致财产损失或损坏和/或人身伤害, *Pressco Technology Inc.* 对此不承担任何责任。

为执行生产和清洁/维修操作, 请务必确保机器周围空间至少满足最低要求, 并远离墙壁。

通风

请将 Pressco Intellispec 组件置于通风良好的位置, 确保适当的空气流经空气过滤器。

组件	间距
用户接口	机器四周留有 1 m [39英寸]空间
集群箱(并非在所有系统中使用)	风扇和通风孔前方留有 100 mm空间

用户接口的稳定性

调节底脚, 使用户界面保持水平并确保稳定性。正确的调平有助于确保正常的运行。另请参见"个人安全"在本页 13 章节中的指示。

调试

将机器投入运行之前, 请确保完成以下检查:

已完成	是	否
装置定位和调平		
将压缩空气管路连接至连接点		
将电源连接至视觉处理器柜		
将电源连接至集群箱(如适用)		
将电源连接至集成检测模块(如适用)		
使用布线图正确布置用户接口柜至传感器模块和集群箱(如适用)的接线		

6 操作Intellispec S6系统

联机 - 脱机



停止灯是每个通道的联机/脱机指示器。

- 红色 = 脱机
- 绿色 = 联机
- 琥珀色 = 智能脱机(在系统脱机时处理队列中的零件)。

要在联机模式和脱机模式之间切换，请单击停止灯。

通道可以独立地联机或脱机。如果配置了多个通道，则可以一个通道脱机，一个通道联机。

注意：您可能需要使通道联机或脱机的用户权限

零件切换

切换要检测的零件时，只需要更改零件程序(如果已有零件程序，则设置新检测的零件类型)。如果适用，这将加载适当的检测、照明和导轨设置(只要此前设置过)。

注意：某些菜单项仅对高级用户可用

您需要的是：

切换零件程序的用户权限

要更换零件：

1. 登录。
2. 单击零件下拉菜单。

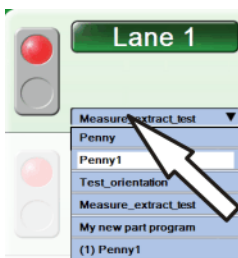

3. 单击要检查的新零件的名称。新零件程序加载于Intellispec上。
4. 单击统计面板并选择“清除通道统计”，可以开始对新的生产过程进行计数统计。

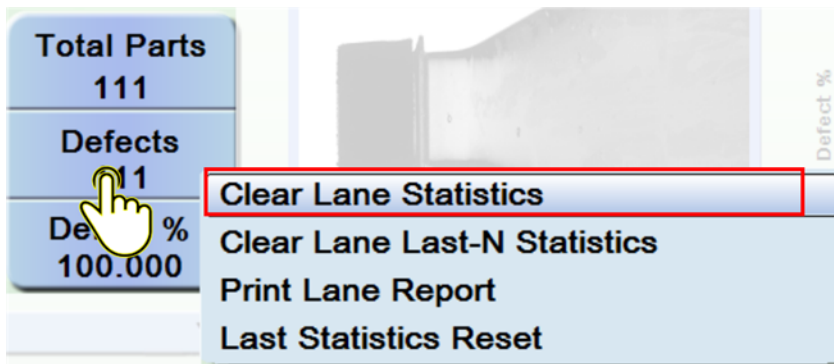



5. 使通道联机，开始检查新零件。

每个零件程序中都包含通道特定信息。此前设置过的所有内容都会被存储：照相机信息、照明信息、校准信息和检测。

退出Intellispec软件

您必须具有适当的用户权限，才可退出软件。这可防止未授权的系统关闭。如果需要用户权限，请联系您的系统管理员。

要退出Intellispec软件：

1. 登录。
2.   选择主页 | 工具 | 退出系统。
3. 选择一个选项。

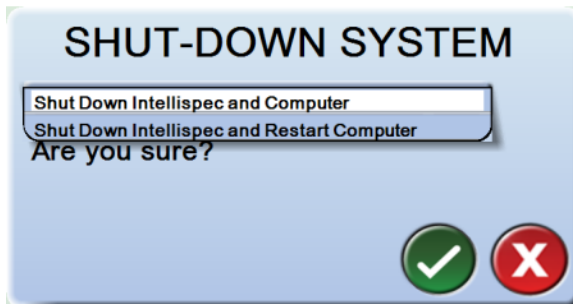

4.  选择“确定”按钮。Intellispec软件和/或计算机关闭(如果适用，则重启)。

7 Intellispec S6控制机壳和用户界面

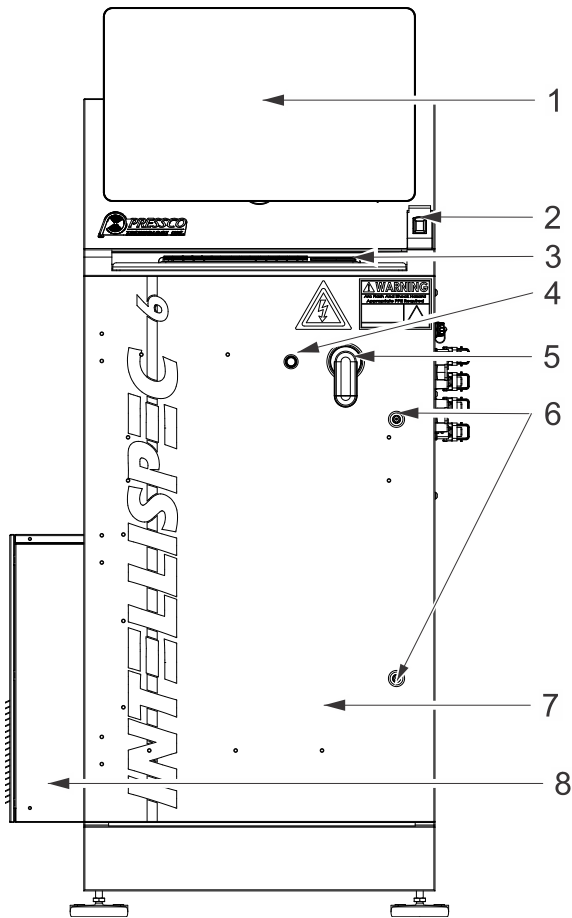

- 1) 触摸屏显示器
- 2) 指纹登录设备
- 3) 键盘托盘
- 4) 电源LED指示灯
- 5) 电源开关
- 6) 锁 ("在电源关闭的情况下访问S6内部组件"在本页29)
- 7) 视觉处理器 (控制机壳内)
- 8) 空气调节器

S6的USB接口

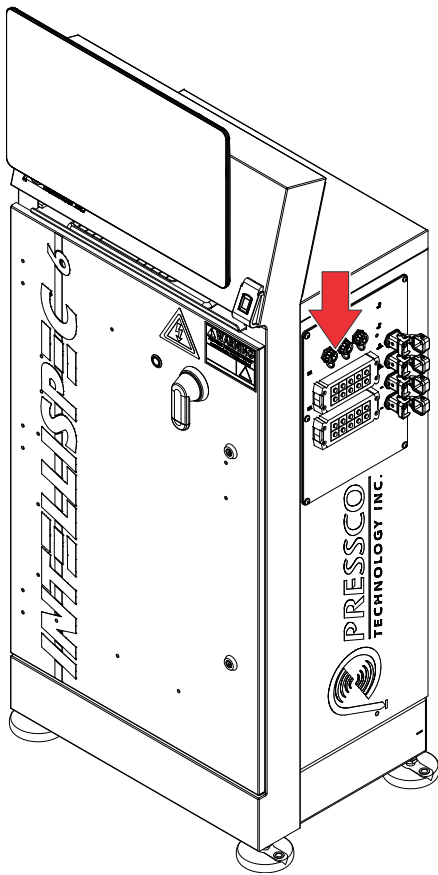

有多个用于备份或传输数据的USB接口

在以下情况下，请使用USB接口：

- 从其他系统导入或导出零件程序，参见“如何创建、复制或导入零件程序”
- 导出用户帐户
- 导入用户帐户
- 创建支持包
- 保存图像，特别是与支持包一起发送

 USB接口不能用于为手机充电！只能使用这些USB接口导入或导出数据。

指纹登录设备

这是一种计量生物学识别登录设备，用于登录和退出Pressco系统。此设备为选配，必须随系统一起购买。



要使用此设备登录，请将手指按在此设备上。使用条件如下：

- 必须使用管理员首次设置时所用的相同手指
- 如果您不知道您的帐户是如何设置的(或不知道使用的是哪根手指)，请联系您的管理员
- 如果尝试三次后，Pressco未识别出您的指纹，则必须使用屏幕键盘(OSK)进行登录

在控制机壳处打开和关闭电源

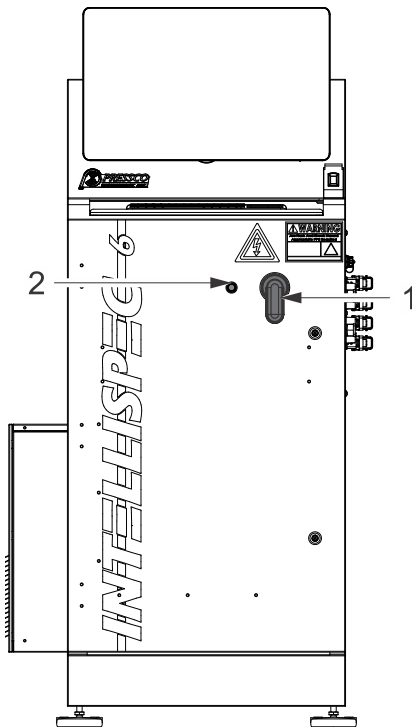

打开电源: 打开机柜正面的开关 [1]。电源指示灯 [2] 将亮起。软件将自动启动。(您必须登录并使系统在线, 方可开始检测)

注意: 打开主电源开关后, 计算机需要约1分钟的时间来启动

关闭电源: 关闭机柜正面的开关。系统 (包括计算机) 关闭。UPS关闭。

警告 - 使用该开关关闭电源时, 装置内部的UPS仍带电, 应等待其放电。

重要信息 - 如果您想重启系统, 则关掉电源, 让软件和组件完全关闭, 并保持关机状态约一分钟, 然后再通电。这样做可使电子元件正确复位。

在电源关闭的情况下访问S6内部组件

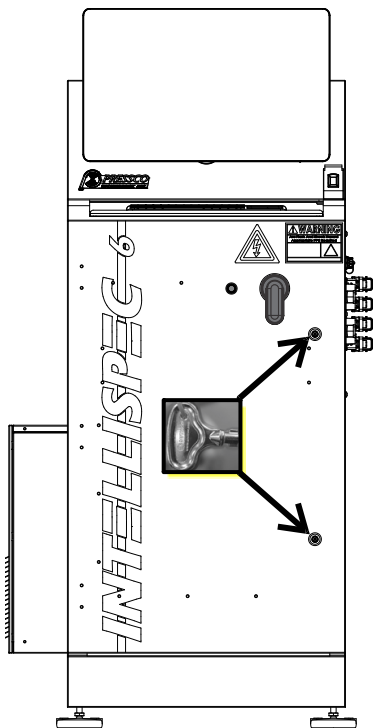

要访问控制柜内的组件, 您需要使用钥匙 (由Pressco提供)。

警告 - 当系统关闭时, UPS仍带电。只有授权人员才能尝试打开系统。我们建议仅允许授权人员获得这些钥匙。

锁定步骤

为了防止在柜门打开时通电:

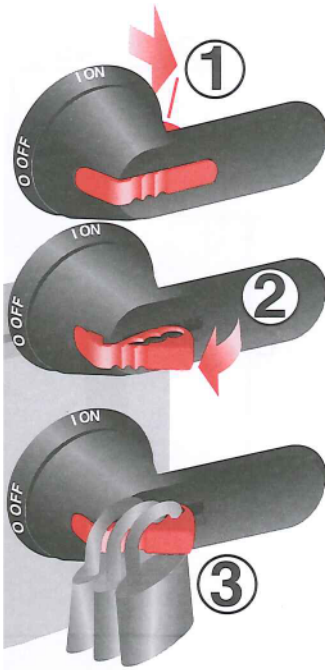

1. 请确保手柄处于关闭位置
2. 将手柄的红色件从后面推出
3. 最多锁上3把锁

在电源打开的情况下访问内部组件

断路器具有超控功能，使您能够在开关处于打开位置的情况下打开柜门。



警告 - 只有授权维修人员才能在装置仍然通电的情况下访问计算机内部。

1. 使用小而钝的工具按压手柄左侧的小按钮。最好使用3/32"或2.5 mm内六角扳手，但也可使用圆珠笔。



不要使用尖锐工具按压按钮。

2. 打开柜门。



警告 - 控制柜内存在带电电压。

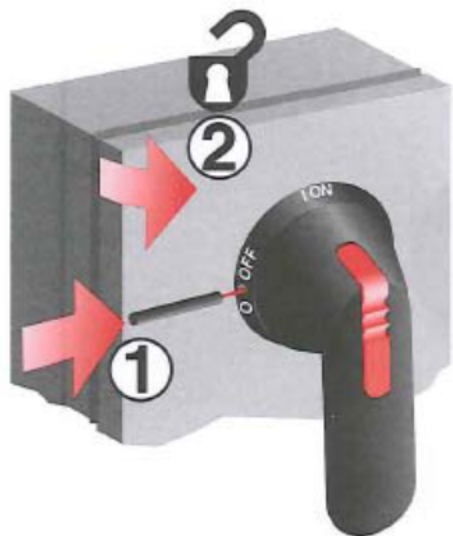

重新启动Intellispec系统

如果视觉处理器与集群箱 (如果适用) 或检测模块之间的电源或通信中断, 您可能需要重新启动系统。

症状可能包括检测模块灯停止闪烁, 以及系统不再拍照。重新启动系统将使视觉处理器与零件追踪器重新连接。

注意: 如果视觉处理器UPS和集群箱的电源都中断超过2分钟, 则软件将先自动关闭, 然后再关闭视觉处理器PC。软件将重新启动。您只需登录并使系统重新联机。

重新启动系统

如果您的系统停止通信或软件停止运行, 建议您重新启动整个系统。这将使软件、检测模块以及系统的所有通信设备复位。

要重新启动系统:

1. 关闭主电源开关 (DISC 1)。系统将关闭, 软件也将以受控的方式关闭。
2. 等待软件和所有组件关闭, 然后再等待约40秒, 使电子元件复位。
3. 打开主电源开关 (DISC 1)。系统将启动, Intellispec软件将加载。登录以开始使用系统。

注意: 系统需要几分钟的时间才能完成重新启动。

如果系统重新启动不能解决问题, 请尝试下面的解决方案之一, 或联系Pressco。(如何联系Pressco)

重新启动软件应用程序

如果您看到的软件错误由于某种原因而未能通过重新启动整个系统得到清除, 您可能需要重新启动软件。

您必须具有适当的用户权限, 才可退出软件。这可防止未授权的系统关闭。如果需要用户权限, 请联系您的系统管理员。

重要信息 - 重新启动软件时，请务必从“关闭系统”菜单中选择正确的选项。只能如下所述选择“关闭Intellispec并重新启动计算机”。

要重新启动Intellispec软件：

1. 登录。
2. 使系统脱机。(必要时对全部通道重复上述操作)

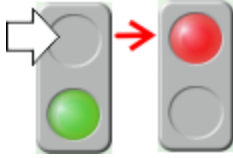

3.  退出软件：主页 | 工具 | 关闭Intellispec并重新启动计算机。
4.  单击“确定”按钮。Intellispec软件和计算机关闭并重新启动。您的系统可以配置为启动时联机。否则，软件将以“系统总览”模式启动，在该模式下，您可以登录以继续操作系统。

重新启动计算机

如果重新启动软件应用程序未能清除错误，或软件未能重新启动，或您看到“系统正在转换”消息，请尝试重新启动计算机。

要重新启动计算机：

1. 在键盘上按下Ctrl + Alt + Delete组合键。
2. 使用“注销”选项从Intellispec注销。
3. 出现Windows登录提示时，输入“pvpass”作为Intellispec用户帐户的密码。登录完成后，应用软件将启动。

注意：系统需要几分钟的时间才能完成重新启动。

组件和互连图

外部连接

连接器位于Intellispec S6机柜侧面。

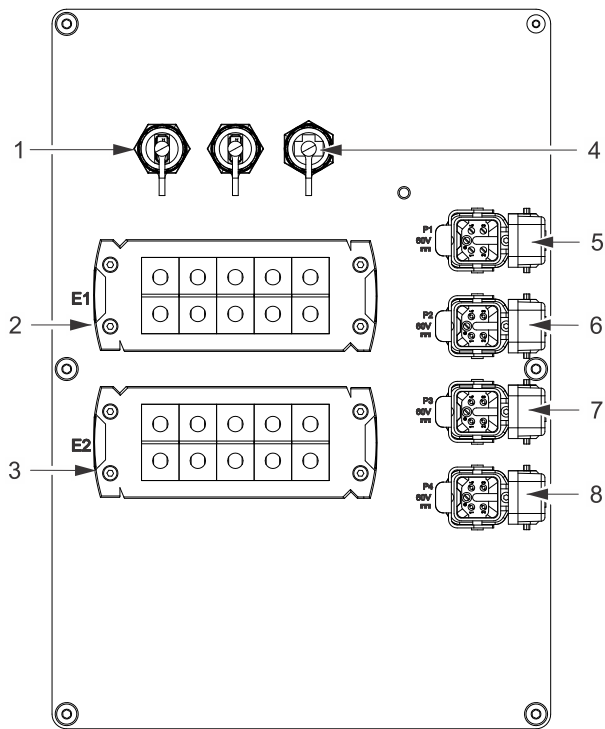

- 1) USB1和USB2 - 用于传输数据
- 2) E1块连接器 - 检测模块连接
- 3) E2块连接器 - 检测模块连接
- 4) 以太网连接器
- 5至8) P1至P4连接器 - 向检测模块输出60 V直流电压

4灯照明树

选配照明树上的指示灯将亮起、熄灭或闪烁，具体取决于特定硬件的状态。每个通道都有自己的照明树。

注意: 系统的照明树外观可能与所示图片不同

4灯照明树	指示灯颜色	条件	含义
	红色	亮 - 常亮	报警条件
	红色	亮 - 闪烁	零件跟踪器板与主机失去联系或出现错误, 需要启动报警
	红色	灭	无报警(正常)
	琥珀色	亮	警告报警条件
	琥珀色	灭	无警告(正常)
	琥珀色	0.5秒闪烁	系统自动复位异步相关性FIFO (并非用于所有系统)
	绿色	亮	通道联机
	绿色	灭	通道脱机
	蓝色	亮	零件跟踪器板通电(正常)
	蓝色	灭	零件跟踪器板断电

5灯照明树

选配照明树上的指示灯将亮起、熄灭或闪烁, 具体取决于特定硬件的状态。每个通道都有自己的照明树。

注意: 系统的照明树外观可能与所示图片不同

5灯照明树	指示 灯颜色	条件	含义
	红色	亮 - 常亮	报警条件
	红色	亮 - 闪烁	零件跟踪器板与主机失去联系或出现错误, 需要启动报警
	红色	灭	无报警(正常)
	琥珀色	亮 - 常亮	警告报警条件
	琥珀色	灭	无警告(正常)
	琥珀色	0.5秒闪烁	系统自动复位异步相关性FIFO (并非用于所有系统)
	蓝色	亮	未分配
	蓝色	灭	未分配
	绿色	亮 - 常亮	通道联机
	绿色	灭	通道脱机
	白色	亮 - 常亮	电源打开 (零件跟踪器板通电)
	白色	灭	电源关闭 (零件跟踪器板断电)

内部组件

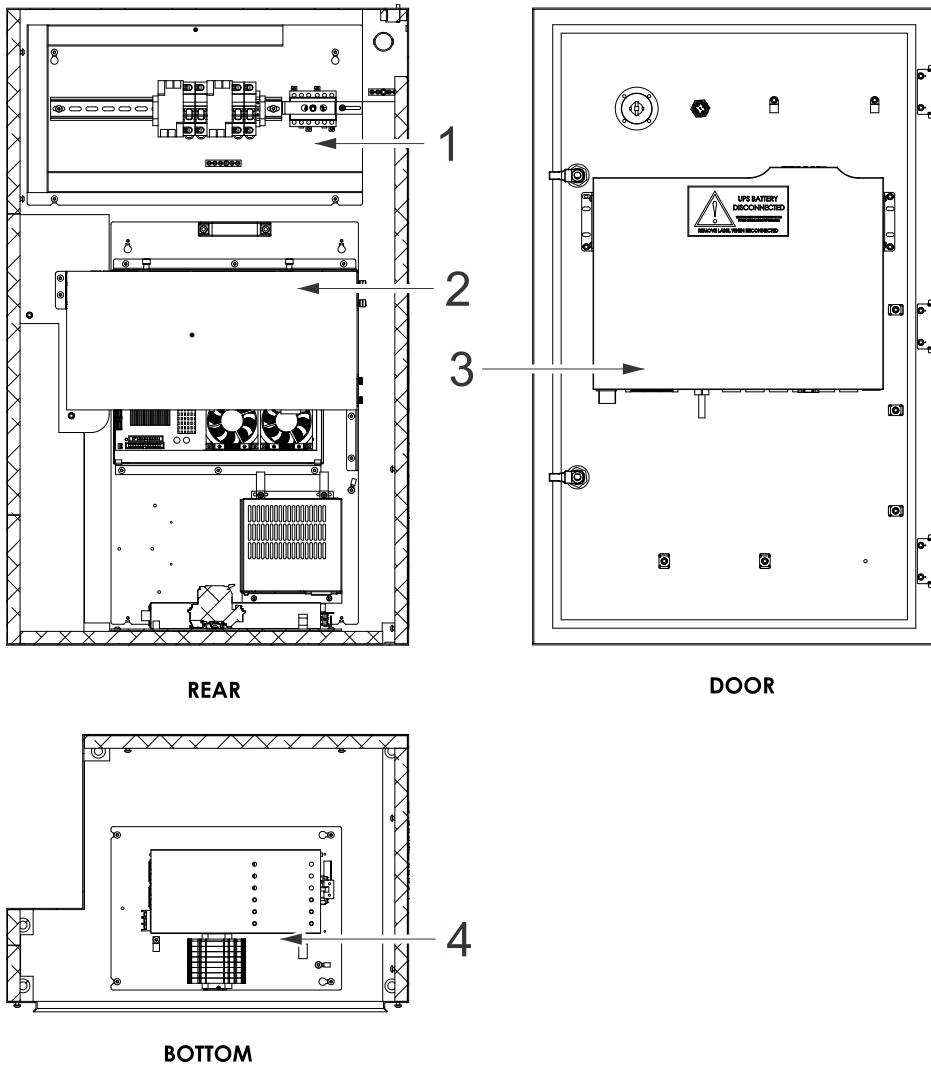

- 1) 电源输入盘，包括接线盒TB1
- 2) 视觉处理器总成
- 3) UPS (不间断电源)
- 4) 直流配电盘，包括接线盒TB2

直流配电盘

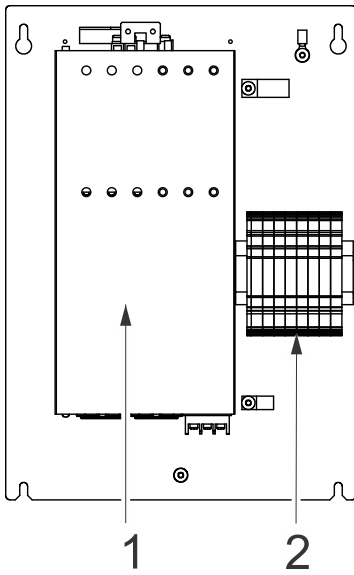

1) 60 VDC/1000 W, 85至264 VAC/47至440 Hz电源

2) S6直流电源TB2

更换保险丝

保险丝位于接线盒TB2中，该接线盒位于控制机壳的底板上



警告 - 为确保持续防范火灾隐患，请只用相同类型和额定值的保险丝进行更换。禁止使用其他保险丝或材料。



警告 - 更换保险丝之前，先断开产品与市电电源的连接。

有关保险丝额定值，请参考下表。

参见接线图 - Wiring Diagram F1959W Sheet 5 of 6

Pressco零件号	保险丝	值	位置
77915保险丝套件	FU1至FU8	5 A延时保险丝, 5 x 20 mm	底板

8 软件总览

本节介绍用户接口的区域以及如何导航软件。此外还介绍如何选择项目以及如何使用用户接口按钮。

登录和退出

使用以下任意方法均可登录：

- A.  选择登录按钮。选择您的用户名，然后输入密码。
- B. 使用可选的计量生物学传感器：将手指按在传感器上。系统登录成功。如果尝试三次后，系统仍无法识别您的身份，应通过登录对话框进行登录。

要退出：

- A.  选择带有您名字的按钮，然后选择退出按钮。
- B. 使用可选的计量生物学传感器：将手指按在传感器上。即可退出系统。

注意：当另一个用户登录时，系统自动将您退出。

登录菜单

要确保仅授权用户才能对系统进行某些更改，用户必须登录。* 其中一些菜单项仅对高级用户可用。

查看“登录”菜单：

 选择“登录”按钮并输入密码。按钮上的文字改为指示登录用户。

 再次选择“登录”按钮。出现弹出菜单。

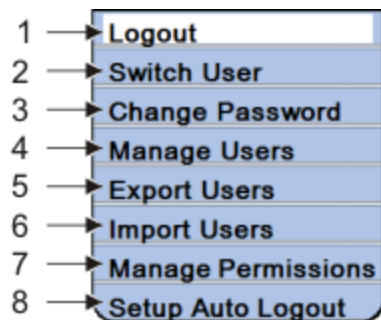

1- 注销

2- 切换用户

3- **更改密码** - 仅更改密码

4- **管理用户** - 添加、删除或编辑用户

5- **导出用户** - 从一个Intellispec向另一个Intellispec导出用户配置文件

6- **导入用户** - 从一个Intellispec向另一个Intellispec导入用户配置文件

7- **管理许可权限** - 分配用户可访问的系统特定区域

8- 设置自动注销 – 如果在指定时间内没有活动，系统会为您退出登录

注意: 有仅供Pressco维护工程师使用的Pressco技术人员账号。使用该账号可以访问不受支持的功能(菜单项是另一种颜色)。如果登录该账号使用这些功能, 须自行承担风险。

4 软件画面

本节对Intellispec软件中的四种主要画面类型进行了说明。

系统总览画面



选择“主页”按钮, 以访问“系统总览”画面。

注意: 您的系统可能有多条通道。本示例中显示的是一条通道。

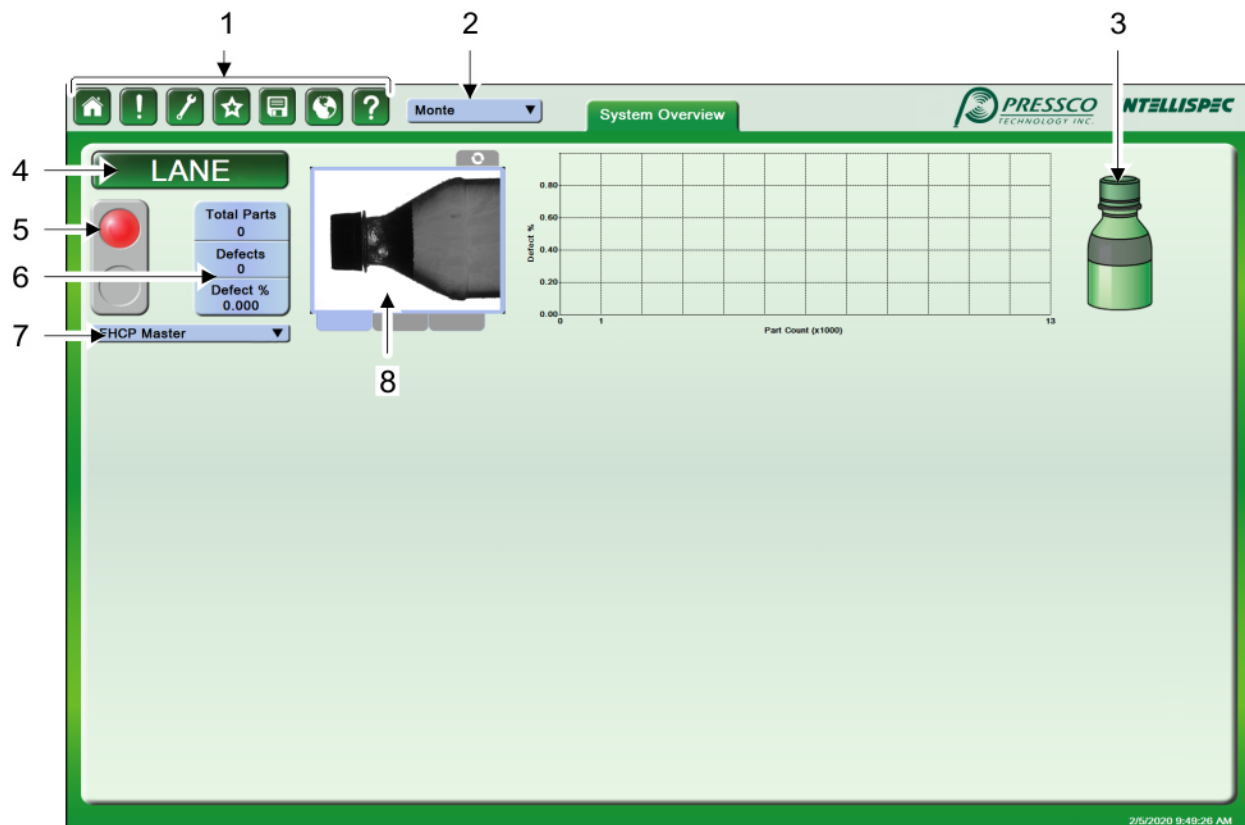

- 1 - "菜单工具栏" 在本页44
- 2 - 登录/退出。
- 3 - 检视图
- 4 - 进入“通道总览”
- 5 - 联机/脱机
- 6 - 通道统计
- 7 - 零件程序
- 8 - 心跳图

通道总览画面

选择“通道”按钮访问“通道总览”屏幕。



1 - 选择传感器按钮可切换至详细的传感器视图并返回

2 - 切换至系统总览

传感器总览画面

选择传感器或照相机按钮以访问“传感器总览”屏幕。

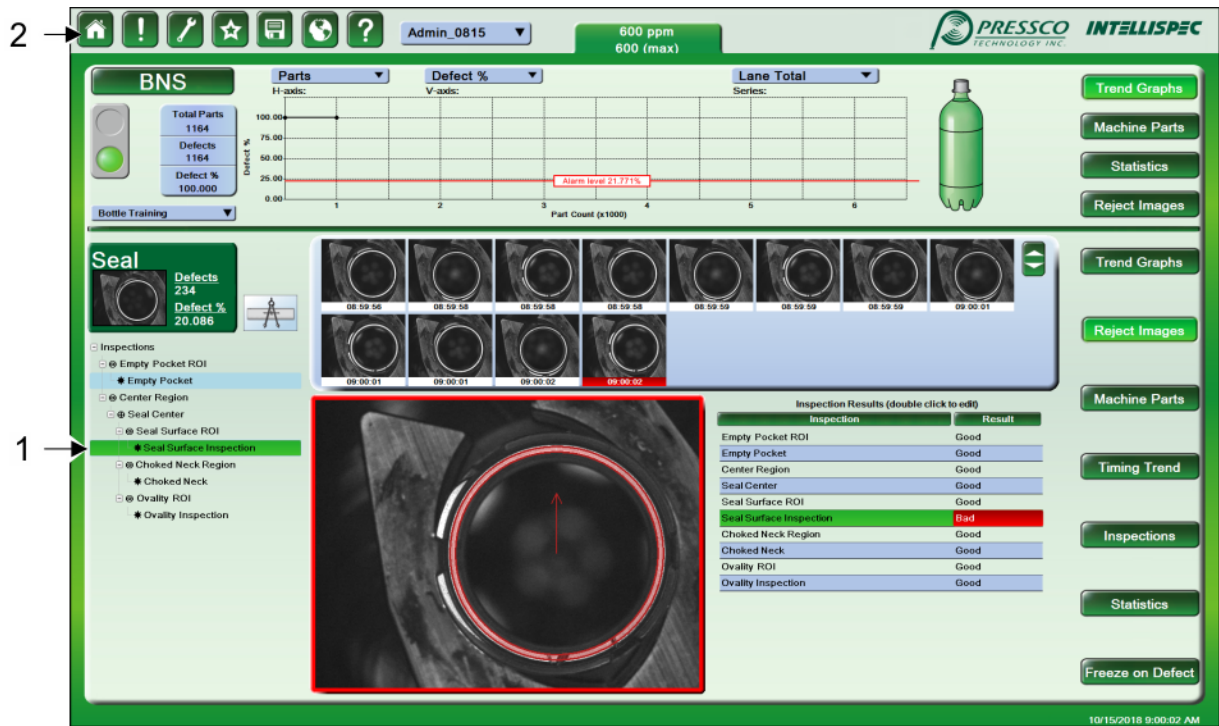

1 - 双击打开 Inspection 视图

2 - 切换至系统总览

检测总览画面

双击检测树中的检测名称，可以访问“检测总览”画面。在该画面中，可以调节检测参数(如果拥有用户权限)。

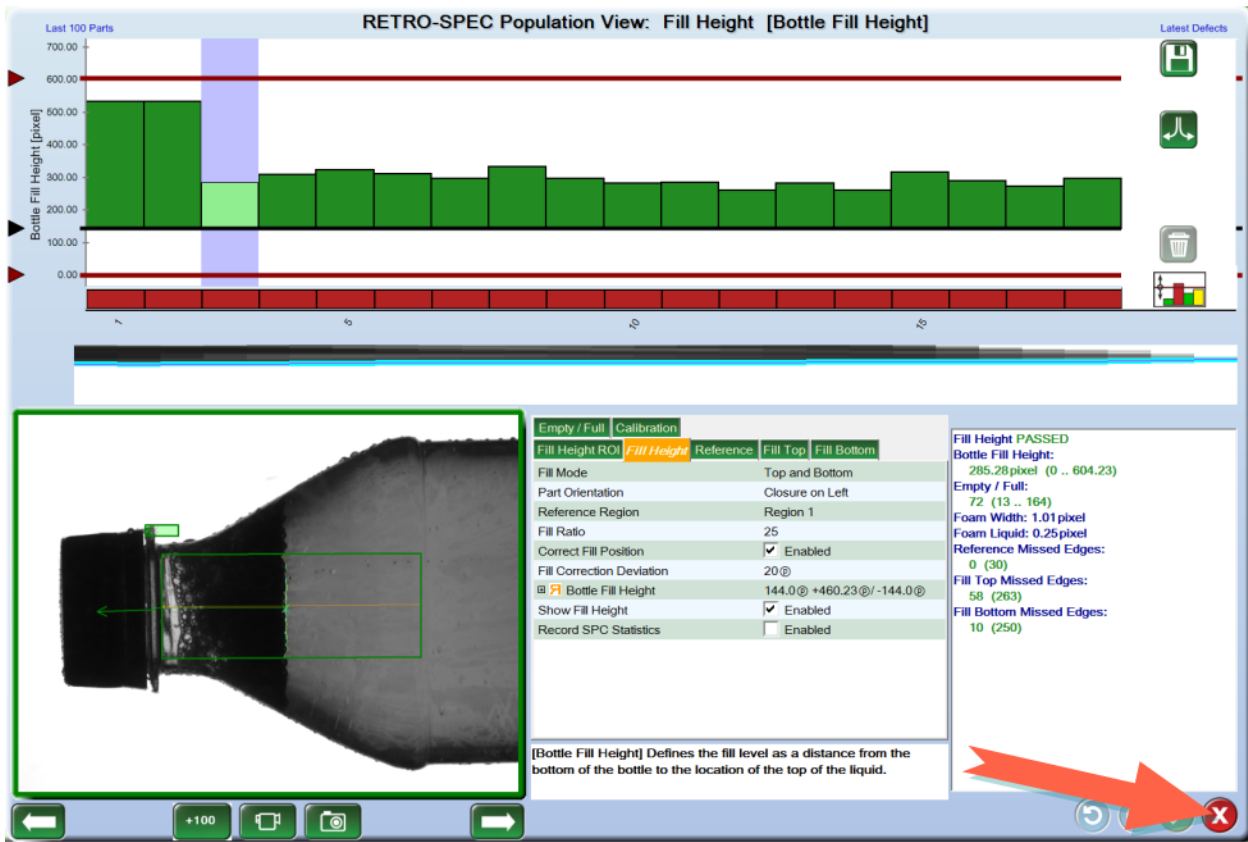

关闭“检测视图”可切换至“系统总览”或“传感器总览”

统计菜单

使用通道总览画面中的统计菜单可查看、复位或打印统计信息。

注意:某些菜单项仅对高级用户可用

Lane n 要查看“统计”菜单: 选择一个“通道”按钮 | 单击统计框。

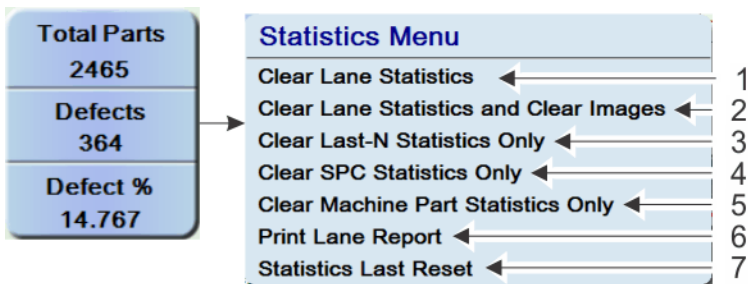

1-清除通道统计 仅清除通道的统计信息。

2-清除通道统计及清除图像 清除通道统计并清空有缺陷的图像缓冲区。

3-仅清除最后N个统计 清除相应图表中最后N个和最后N%个零件的统计。它还清除基于总体的报警计数,并清除当前已触发的此类报警。(包括:缺陷百分比、优质零件、剔除零件百分比、太多剔除、过多警告和连续缺陷)

4- **仅清除SPC统计** (仅当您已启用Retro-Spec检测以保留SPC数据时才可用)清除统计流程控制的统计信息。

5- **仅清除机器零件统计** (仅当您的系统中已启用机器零件相关性时才可用)清除机器零件的统计信息。

6- **打印通道报告** 将通道统计报告发送至默认配置的打印机。

7- **统计值最后的复位** 显示最后一次复位通道统计值时的日期和时间。

屏幕键盘(OSK)

根据所需的输入种类显示不同的键盘。此外还提供其他按键，具体取决于您的语言。如果按键不适用于当前操作，可能显示为灰色。

字母数字键盘

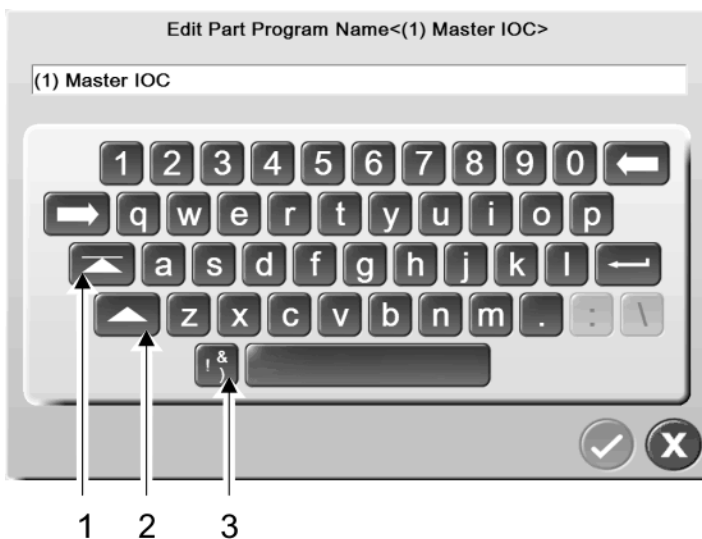

1- Shift锁定按钮 - 将所有字母大写，直到再次按下此按钮。

2- Shift按钮 - 一个字母大写，然后自动恢复为小写字母。

3- 符号按钮 - 提供其他按键：





拉丁字符按键:此按键在某些语言中提供,可用于输入拉丁字符。输入一些系统级别项目(包括文件扩展名)时需要用到此按键。

数字键盘

如果要求在输入字段中输入数字,则显示数字键盘。大部分按钮都意义自明。其他按钮会在下文中介绍。

注意:有些按钮如果不适合该输入字段,则不显示。

- 1)- 退格 - 删除一个数位
- 2)- 回车 - 填写Intellispec画面上的输入字段,但不关闭键盘。要测试数值,并立即查看更改结果,该按钮很有用。
- 3 - [+/-] 将数值变成正值或负值
- 4 - [.] 仅当输入字段允许使用小数时才可用
- 5 - [<=>] 循环至参数的下一限值。如果参数有两个以上的限值,则选定值在菜单中用星号括起。

Polygon Ambient	
Ambient Technique	Density
Ambient Analysis Mode	Min & Max
Region Extract Method	Read Badly
Ambient Limits	-126 -118 117 *127*
Nominal	128

- 6 - 按下对号按钮可接受更改,并关闭数字键盘

菜单工具栏



注意:根据您使用的是“系统总览”模式或“通道/传感器总览”模式,有些菜单项会发生变化

- 1) **主页** 进入系统总览画面
- 2) **报警** 清除、查看和设置报警
- 3) **工具菜单** 配置系统设置、报告、硬件、零件跟踪、剔除器、零件设置等
- 4) **星形菜单** 截取屏幕截图并管理后台任务,启动OPC Client(如有安装)
- 5) **备份和恢复菜单** 创建支持包、从支持包恢复系统以及运行Windows Explorer
- 6) **语言** 从提供的选项中选择Intellispec软件的显示语言
- 7) **帮助** 获取帮助文档、远程支持以及确定软件版本

星形菜单



从工具栏选择星形按钮可查看该菜单。

注意: 某些菜单项只对高级用户可用。

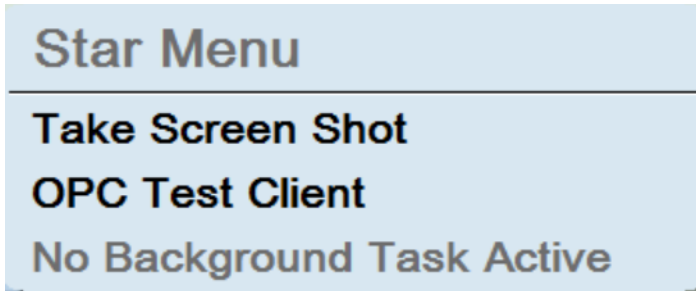

通过该菜单可以访问以下实用程序：

"截取屏幕截图" 向下

Intellispec OPC测试客户端 - 仅在装有可选OPC数据包时才可以。使用该菜单，可在系统联机时打开OPC客户端。

截取屏幕截图

收集Intellispec画面图像。这与通过保存图像功能保存单个零件图像不同。屏幕截图对于向技术支持人员阐述问题、获取错误消息或收集信息以供将来设置非常有用。

要收集当前完整Intellispec画面：

1.  选择“星型”按钮 | 截取屏幕截图。此时显示屏幕键盘及默认图像名称。
2. 如果需要，重新命名屏幕截图。
3. 选择“确定”保存该图像。该图像以可移植网络图形(.png)文件格式保存到 C:\Pressco\DataExport\ScreenShots。

语言



选择一种语言。



小心: 语言设置对话框(如下所示)是更改语言(包括数字和日期/时间格式)的唯一地方。这些设置不得在Windows配置(其中计算机的区域设置必须保持为美国英语)中进行，否则会出错并丢失关键信息。

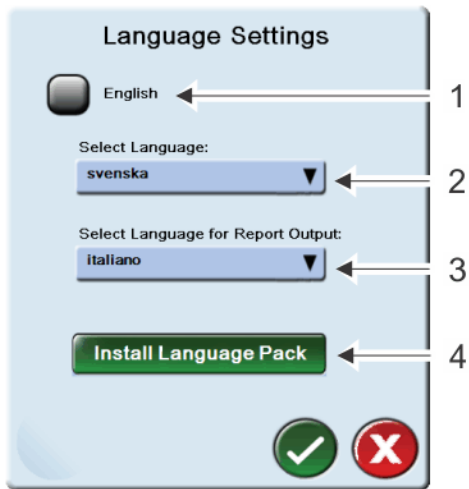

- 1- **中文** 如果选中此框，可用语言的名称将以简体中文显示(例如：“瑞典语”取代svenska)。
- 2- **选择语言** 选择要在用户接口上显示的语言。
- 3- **选择报告输出语言** 从“统计”菜单中选择报告(比如“通道报告”)的语言。
- 4- **安装语言包** 当有新语言可用时，请使用此选项安装正确的文件。您将从Pressco收到安装该语言包的指示。

零件率

零件率在“通道总览”和“传感器总览”模式下显示。可以通过右键单击“零件率”选项卡并选择复位零件率来复位零件率。



零件率显示：

- ppm (每分钟零件数) - 过去5秒内的平均率。每秒钟更新一次。
- 最大值 - 在过去5秒内发现的所有零件的最大速率(单位：零件数/分钟)。显示的值过去5秒钟内发现的最大值。

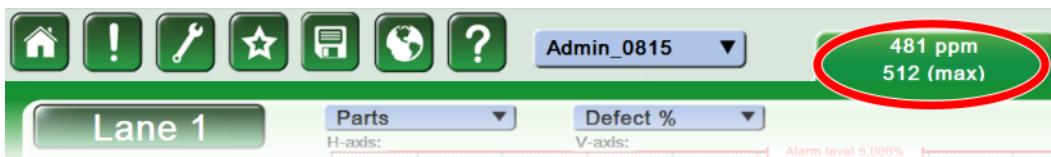

9 报警

报警分为五种类型：系统报警、通道报警、传感器报警、剔除器报警和机器零件报警。大多数报警是可配置的(系统报警“UPS”和“温度过高”除外)。

注意：报警记录在系统的日志阅读器中，即便自动清除报警后也能读取。



查看/清除报警

ALARM  如要查看或清除报警，选择“报警”按钮。如果没有报警激活，单击“报警”图标 | 查看/清除报警。

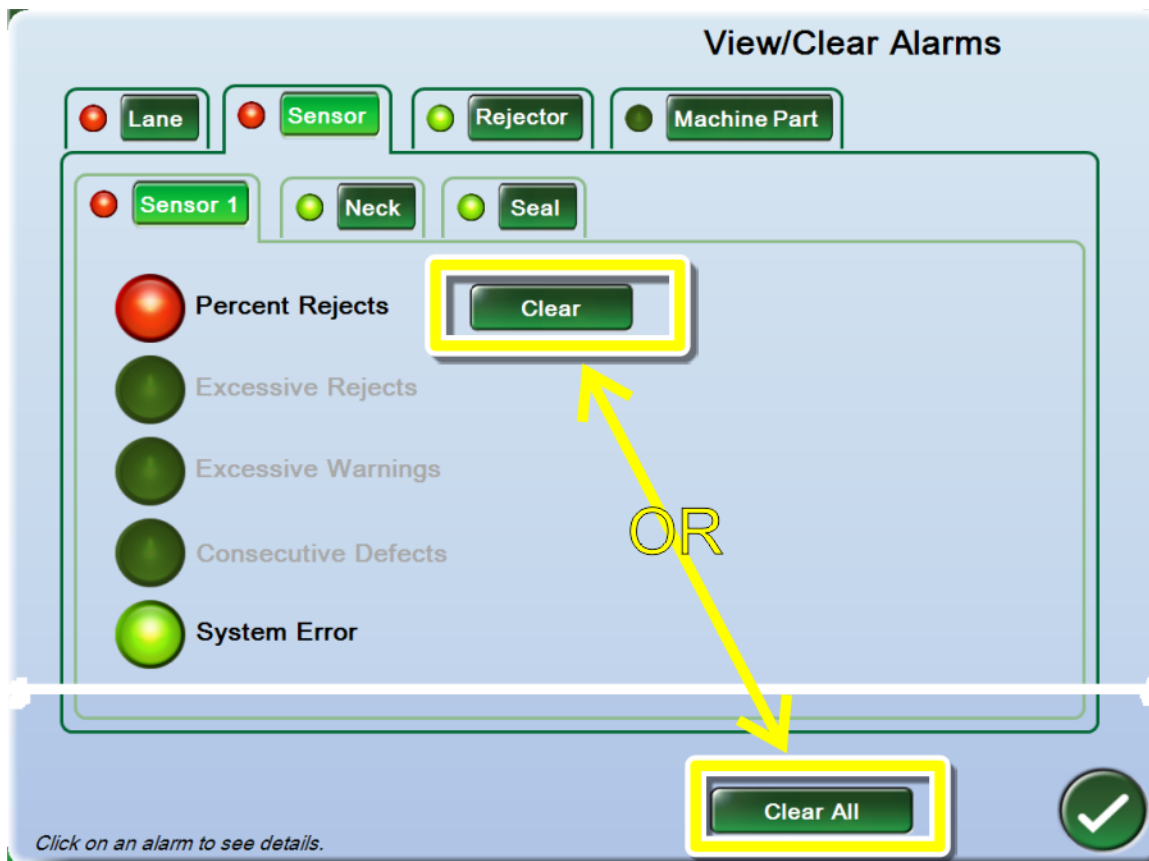
选择“清除”按钮可以清除单个报警，或选择“全部清除”按钮可以清除所有报警，包括其他选项卡中的报警。



该画面上的指示灯显示报警是否启动以及是否触发。

-  红灯亮 – 报警已启动且已触发
-  绿灯亮 – 报警已启动但未触发
-  绿灯灭 – 报警未启动且未触发

选择不同的选项卡可查看更多报警。选项卡(“通道”除外)具有子选项卡。如果子选项卡中发生任何报警(在我们的示例中为“传感器1”),则主选项卡(“传感器”)也会显示报警。

选择任意指示灯可查看报警详情。如果报警未激活，也可以进行此项操作。

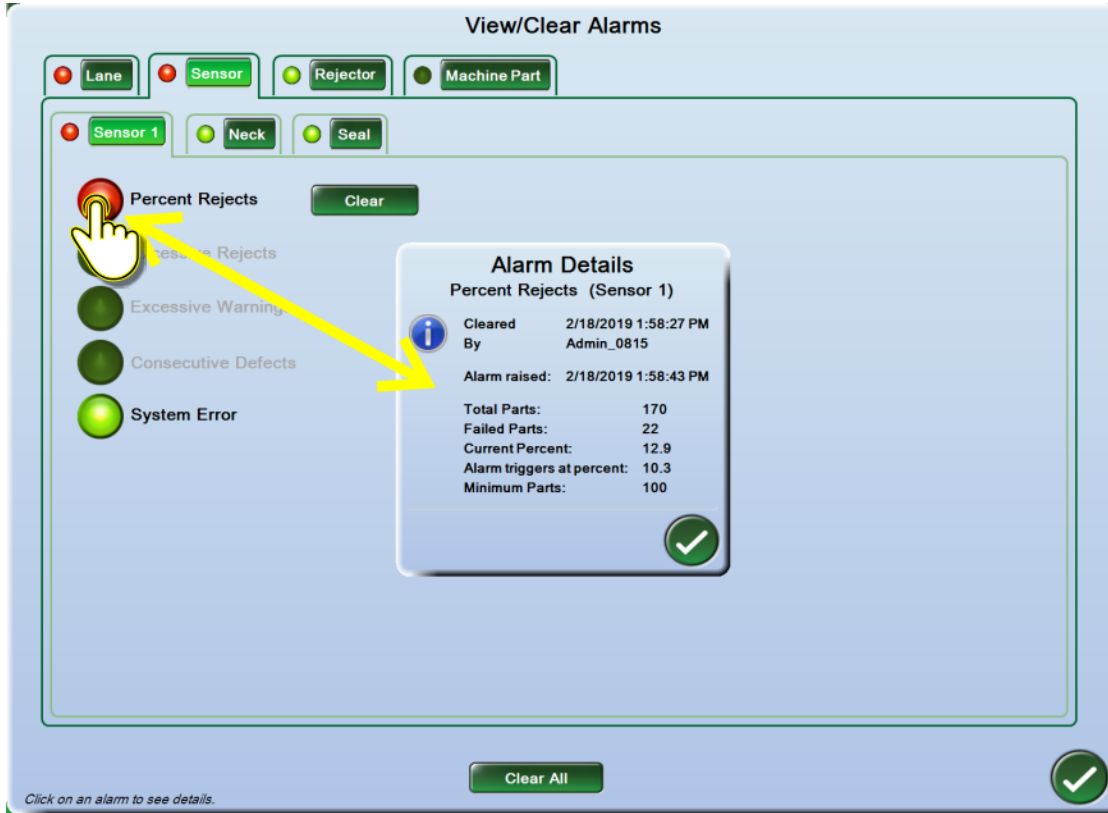

查看/清除机器零件报警

 从报警按钮 | 查看/清除报警 | 机器零件：

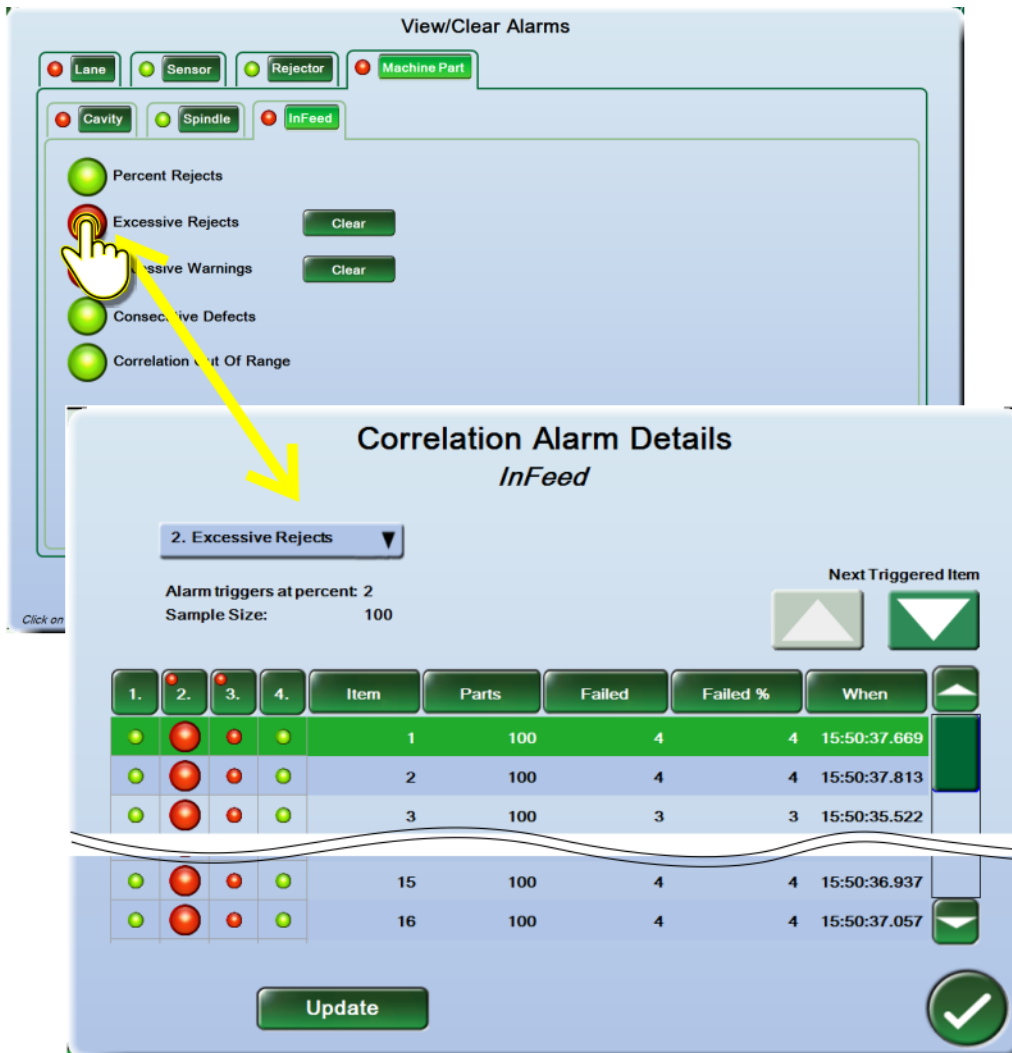

单击任何机器零件报警都会显示一个详情表格，其中按相关值细分报警详细信息(aka机器零件项目)。

您可以使用下拉菜单或通过单击列1、列2、列3等在表格中选择任何(已启用的)报警。

无法同时显示所有机器零件时，“下一个触发项”浏览箭头有助于快速找到报警项。

“更新”按钮可更新当前检测信息(当前处理的零件数量 and 不合格的数量；在该视图中，如果发出报警，信息将自动更新)。

系统报警 - 描述和配置

系统报警指的是UPS (不间断电源)和CPU温度报警。您可以配置UPS关闭时间。

这些报警仅显示在“系统总览”中，不会显示为闪烁的通道按钮，不会显示在任何塔灯上，也不会发出报警音。

报警	描述	操作
UPS	电池耗尽。 或：设备电源断开，且超过	更换电池 自动复位

报警	描述	操作
	UPS关闭时间。Intellispec关闭。	如果设备电源在Intellispec关闭之前恢复，则会自动清除报警， 否则请重启系统。
温度过高	CPU温度超过推荐的最高工作温度。 Intellispec系统关闭。必须等处理器冷却后方能恢复运行。	

系统报警设置

  进入此菜单：选择“主页 | 报警”。

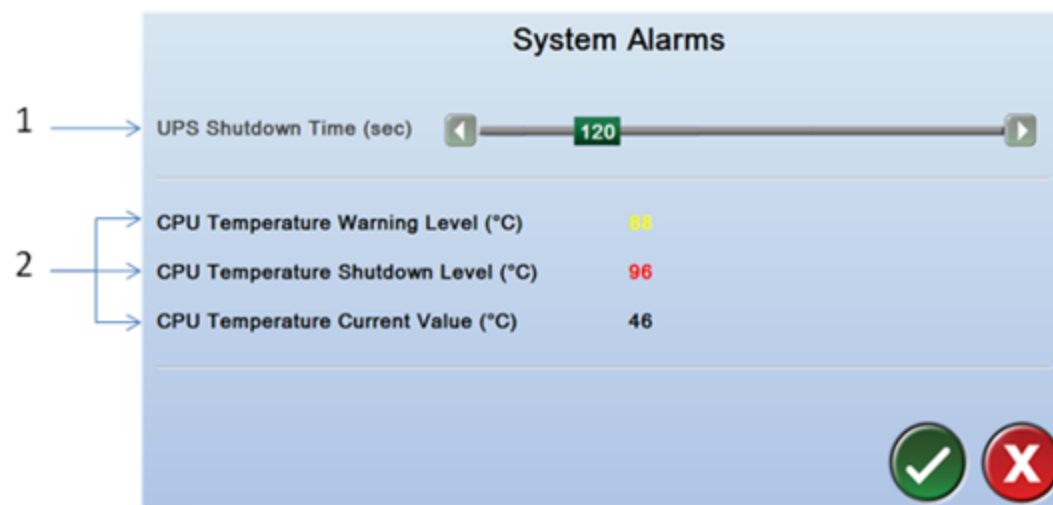

















1-**UPS关闭时间** 交流电源断开后UPS维持对系统供电的秒数。Intellispec系统在这段时间之后关闭。这可确保Windows正常关闭。

2-**CPU温度** 如果使用的是多核计算机，则显示最高温度。如果达到关闭CPU温度，Intellispec系统会关闭。

通道报警 - 简要描述

通道报警会影响与一条通道相关的硬件。通道通常指的是一条生产线，可以包括多个传感器。

报警	描述	操作	4灯照明树 ²	5灯照明树 ²
缺陷百分比 ¹	缺陷百分比超过设定限制。	检查生产线，了解导致劣质零件过多的可能原因 复位画面上的报警	 红色	 红色
脱机 ¹	通道脱机	自动复位	 绿色 = 系统联机	 绿色 = 系统联机



报警	描述	操作	4灯照明树 ²	5灯照明树 ²
			 红色 = 系统 脱机	 红色 = 系统脱 机
料槽已满 ¹	拒绝槽已满	清除料槽 复位画面上的报警	 红色	 红色
电源状态 ¹	通道交流电源断 开	自动复位 故障检测： 检查检测模块的 电源开关是否打 开。检查+24V电 源。	 红色 = 交流 电源断开  蓝色 = 电源 正常	 红色 = 交流电 源断开  白色 = 电源 正常
合格零件 ¹	作为零件计数器 使用。当达到规 定数量的零件数 量时，触发报警。	将其中零件达到 计数的盒替换为 空盒，然后清除 报警。 复位画面上的报 警	 红色	 红色
系统错误 ¹	零件追踪器或其 他内部系统错误	取决于特定报警 (参见系统错误报 警详情) 复位画面上的报 警	 红色 红灯闪烁 - 零件 追踪器通信丢失	 红色 红灯闪烁 - 零件 追踪器通信丢失



¹ 如要连接外部监控设备，例如PLC，则需要为每个通道安装选配的外部I/O板。

² 如果视图已激活，塔灯为持续时间显示这种颜色。

传感器报警 - 简要描述

为每个传感器(照相机或其他传感器)配置传感器报警。

报警	描述	操作	塔灯 ²
拒绝百分比 ¹	拒绝百分比 超过触发值[%]时，就会触发该报警。清除报警之前将保持触发状态。	检查生产线，了解导致劣质零件过多的可能原因 复位画面上的报警	 红色
拒绝过多 ¹	太多拒绝 如果发现最后一个样品尺寸零件的触发百分比[%]有缺陷，就会触发该报警。清除报警之前将保持触发状态。	检查生产线，了解导致劣质零件过多的可能原因 复位画面上的报警	 红色
警告过多 ¹	过多警告 如果发现最后一个样品尺寸零件的触发百分比[%]处于警告状态，就会触发该报警。清除报警之前将保持触发	检查生产线，了解导致劣质零件过多的可能原因 复位画面上的报警	 琥珀色



报警	描述	操作	塔灯 ²
	状态。编辑检测时，警告在Retro-Spec选项中启用。也可以在“通道设置 选择功能”中启用。		
连续缺陷 ¹	连续缺陷 超出连续触发次数时[传感器的连续缺陷过多]，就会触发该报警。清除报警之前将保持触发状态。	检查生产线，了解导致劣质零件过多的可能原因 复位画面上的报警	 红色
质量照明	质量照明 - 照明阈值降至最低水平以下时，就会触发该报警。	请清洁质量传感器和发射器 复位画面上的报警	无
系统错误 ¹	零件丢失、采集丢失、结果丢失或其他内部错误	复位画面上的报警	 红色

¹ 如要连接外部监控设备，例如PLC，则需要为每个通道安装选配的外部I/O板。

² 如果视图已激活，塔灯为持续时间显示这种颜色。

剔除器报警 - 简要描述

当零件没有按预期被剔除时，就会触发剔除器报警。

报警	描述	操作	塔灯 ²
剔除确认堵塞 ¹	剔除确认路径已堵塞太长时间。	清除卡在剔除器中的零件，然后清除报警。 复位画面上的报警	 红色
漏掉剔除 ¹	系统漏掉剔除某个零件。	复位画面上的报警	 红色
漏掉的结果 ¹	在完成零件检测前，零件就已到达剔除器，结果被发送到零件追踪器。即检测运行时间太长。	如果这种情况经常发生，请检查检测设置。可以使用其他设置缩短检测时间。 复位画面上的报警	 红色

¹ 如要连接外部监控设备，例如PLC，则需要为每个通道安装选配的外部I/O板。

² 如果视图已激活，塔灯为持续时间显示这种颜色。

机器零件报警 - 简要描述

机器零件报警是基于相关性的报警。仅当系统中装有相关性传感器时才会显示。

注意: 对于机器零件报警，除“相关性超出范围”以外，统计分别适用于各相关值。即如果在100个机器零件中，有一个零件的故障率是100%，则检测到的百分比为100%，而总体上是1%。

报警	描述	操作	塔灯 ²
拒绝百分比 ¹	拒绝百分比 超过触发值[%]时，就会触发该	检查生产线，了解导致劣质零件过多的可	 红色

报警	描述	操作	塔灯 ²
	报警。清除报警之前将保持触发状态。	能原因 复位画面上的报警	
拒绝过多 ¹	太多拒绝 如果发现最后一个样品尺寸零件的触发百分比[%]有缺陷, 就会触发该报警。清除报警之前将保持触发状态。	检查生产线, 了解导致劣质零件过多的可能原因 复位画面上的报警	 红色
警告过多 ¹	过多警告 如果发现最后一个样品尺寸零件的触发百分比[%]处于警告状态, 就会触发该报警。清除报警之前将保持触发状态。编辑检测时, 警告在 Retro-Spec 选项中启用。也可以在“通道设置 选择功能”中启用。	检查生产线, 了解导致劣质零件过多的可能原因 复位画面上的报警	 琥珀色
连续缺陷 ¹	连续缺陷 超出连续触发次数时[传感器的连续缺陷过多], 就会触发该报警。清除报警之前将保持触发状态。	检查生产线, 了解导致劣质零件过多的可能原因 复位画面上的报警	 红色
相关性超出范围	相关性超出范围 - 如果零件追踪器发现没有配置的机器零件, 就会触发该报警。	复位画面上的报警	 红色

¹ 如要连接外部监控设备, 例如PLC, 则需要为每个通道安装选配的外部I/O板。

² 如果视图已激活, 塔灯为持续时间显示这种颜色。

10 图表

用户接口上提供多种图表，以帮助您查看检测趋势。本节讨论画面右侧“通道总览”和“传感器总览”模式下的按钮。

检视图总览

Walk-by



检视图是一个零件的图示，确保您可以迅速识别不合格的零件区域。它之所以称为“检视”是因为您可以迅速检视Intellispec，并通过查看图形来确定检测的状态：

- 绿色 = 零件合格
- 黄色 = 警告。接近生产损类别，但尚未达到临界水平。您可以对制造流程进行更改，以免不合格率过高。
- 红色 = 零件不合格

有两种检视图：

- 小型检视图在“系统总览”、“通道总览”和“传感器总览”模式下显示
- 大型检视图可在“通道总览”模式下显示

要查看大型检视图：

1.  选择一个“通道”按钮。
2.  选择画面右侧的“检视”按钮。

大型检视图显示指向零件上相应区域的组名称。它还显示每个组的缺陷百分比(来自检测结果)。

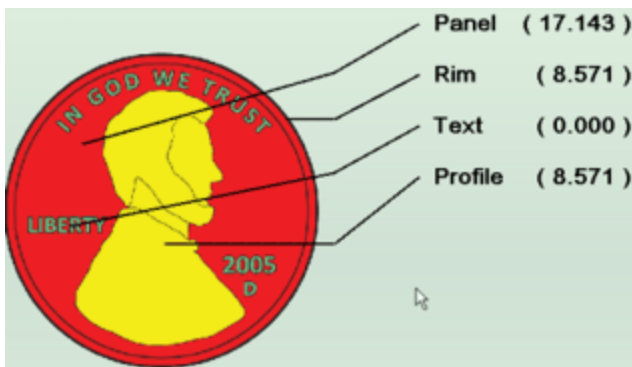

使用检视图

通过选择图形上的区域查看检测信息。以下示例显示：

- 已选定“面板”组 - 表中显示“面板”的所有检测结果
- 检视图中的“面板”区域为红色 - 该组检测的平均缺陷%超出检视设置的不合格限制

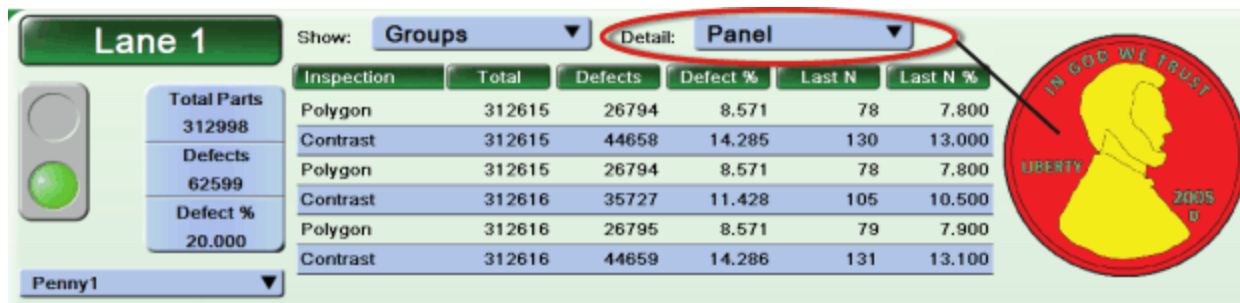

双击表中的某个检测结果可打开并对其进行编辑。注意：某些菜单项只对高级用户可用。

对图表中的数据排序

更改趋势图或机器零件图表(如果配置)中所示数据的顺序。

注意：更改排序顺序时，会影响画面上方和下方的趋势图或机器零件图表。其他图表不受影响。

要对图表数据排序：右键单击某个图表 | 选择“排序方法” | 选择一个选项。

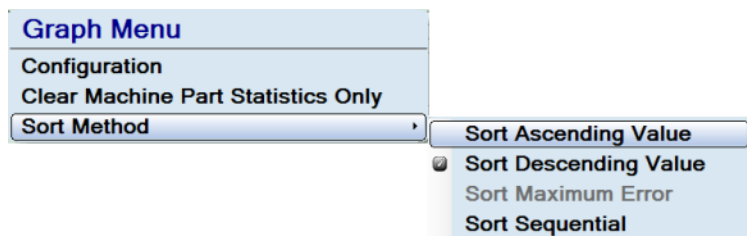

按升序排列数值

结果由低到高排序。在以下示例中，缺陷数量最多的机器零件显示在图表右侧。

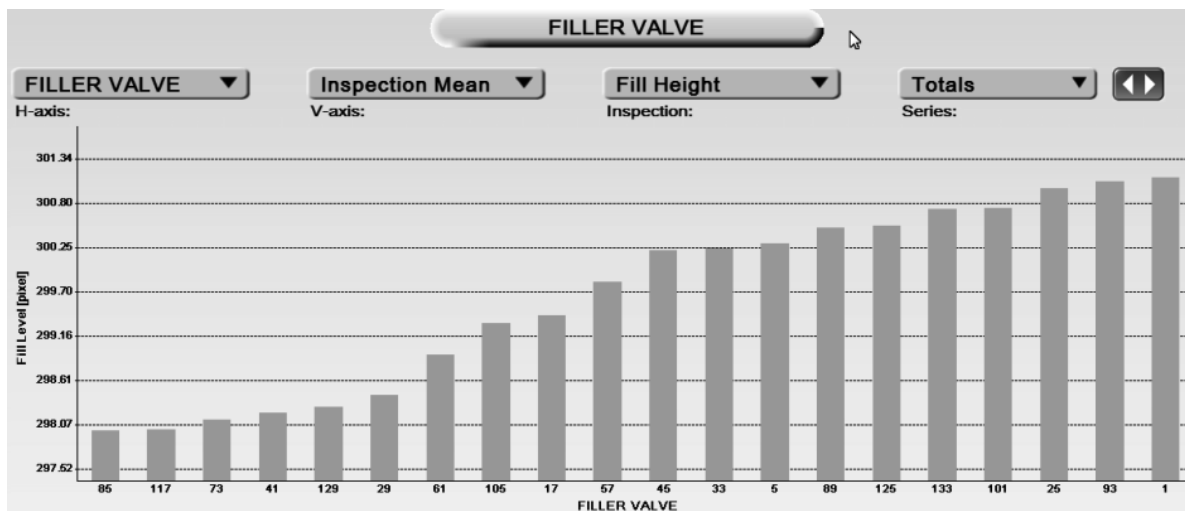

按降序排列数值

结果由高到低排序。在以下示例中，缺陷数量最多的机器零件显示在图表左侧。

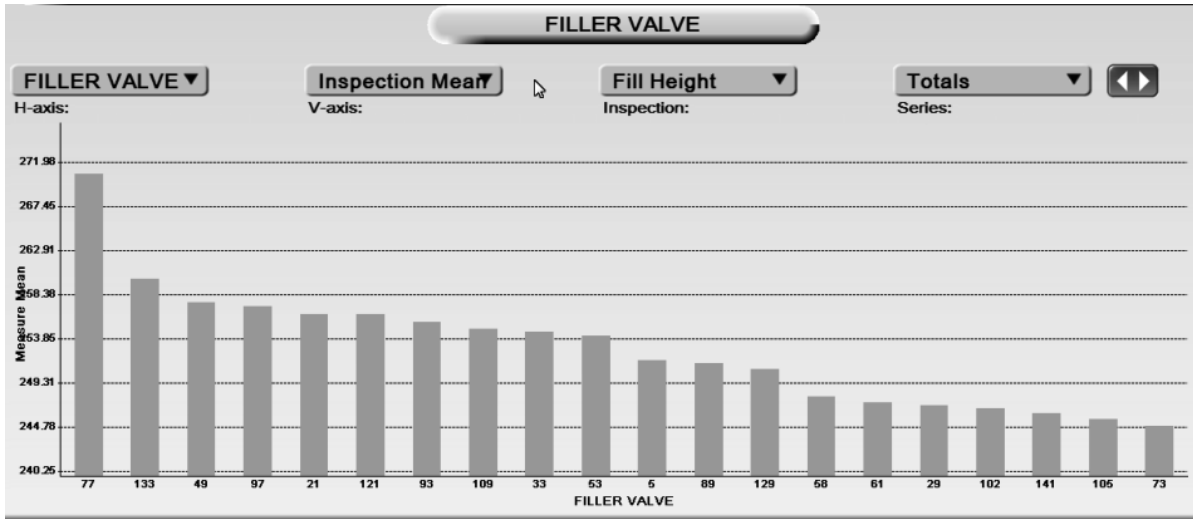

按最多错误排序

[在为检测启用了“记录SPC统计”、为图表序列选择了“总计”并为V轴选择了“检测平均值”时可用]按机器零件对数据进行排序，其中最高峰值表示与公称值相差最多的值，作为绝对值。

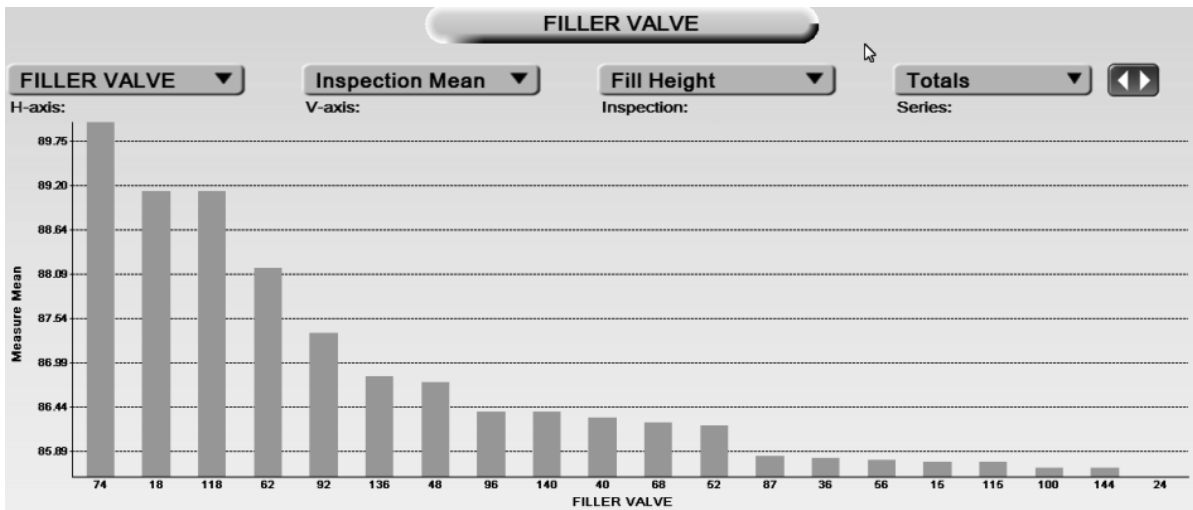

顺序排序

显示机器零件的有序列表。

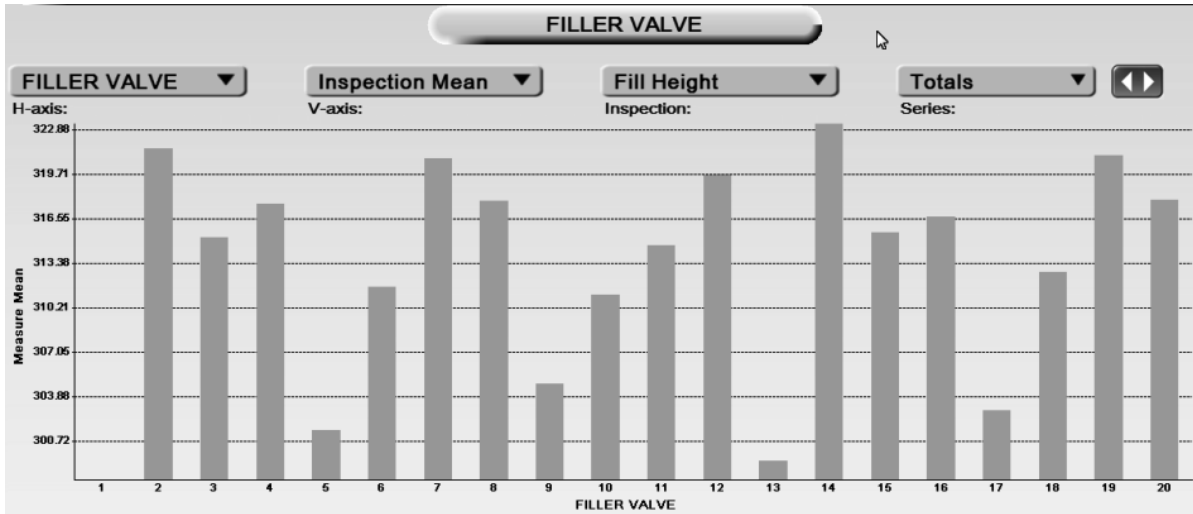

清除机器零件统计

如果需要，仅清除机器零件统计[仅当相关性已启用时]。

清除机器零件统计：

1. 右击趋势图或机器零件图表。

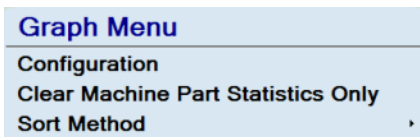

2. 选择“仅清除机器零件统计”。

滚动图

当数据超出当前浏览范围时(例如时间)，滚动按钮可用。

数据可追溯到系统开机时，或2880个数据点，以最新数据为准。系统重启时，趋势数据复位。

- 在基于时间的图中，如果更新期间的等待时间设置为1分钟，则数据可追溯48小时
- 在基于零件的图中，如果更新期间的零件数设置为1000个零件，则数据可追溯2,880,000个零件

趋势图

要查看通道趋势图：

1. 选择一个通道。
2. 在画面右侧选择一个“趋势图”按钮。此时显示趋势图。

注意：这里提供两个“趋势图”按钮。一个用于通道，一个用于传感器。如果您在查看通道总览模式，则画面上方的趋势图是您选择查看选项的位置。画面下方的趋势图遵循画面上方的设置。在传感器总览模式下，您可以在画面上方和下方单独选择查看选项。

趋势图根据指定的标准显示统计信息。这些图形可供每个通道及该通道中的每个传感器使用。

对于趋势图，您可以选择要显示哪些数据。从“序列”下拉菜单中选择。

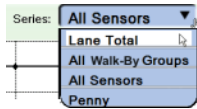

通道总计 统计信息是通道中所有传感器的平均值。

所有次品图示组 检测组的统计信息。这些组在“检视图”设置中定义，针对特定的零件部位。

所有传感器 每个传感器的统计信息。

各个传感器[名称不同] 仅选定传感器的统计信息。

注意：所有检视图组和所有传感器图表的右侧显示一个按键(用于说明颜色编码和数据点形状)。

要更改图形标准：

1. 选择任意按钮(位于H轴、V轴、检测或序列旁边)，查看下拉菜单选项。
2. 选择理想的标准。图形根据所选择的标准更新显示。

机器零件图表

Machine Parts

安装“相关性”选项后，可使用机器零件图表。这些图表显示每个机器零件的缺陷信息。按钮上的名称与您的系统配置相符。

示例图表如下所示。它显示某种机器零件类型的缺陷，以及与每个传感器关联的缺陷数量。

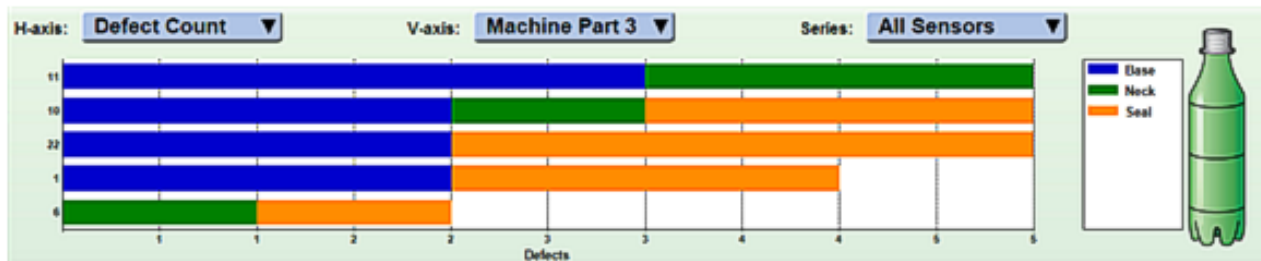

以下示例显示的是一个照相机的每个机器零件的填充高度数据。要更改排序，右键单击图表。关于更多信息，请参见“对图表中的数据排序”在本页55。

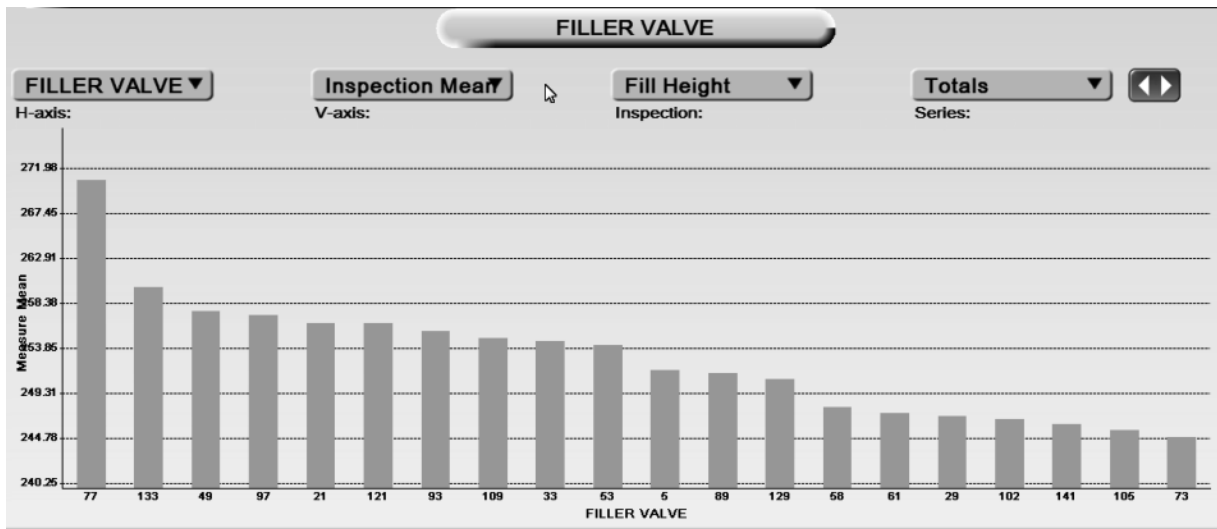

检测图表

Inspections

选择检测按钮可显示选定传感器的缺陷计数或缺陷%。它按照不合格的降序顺序显示不合格的检测。以下示例显示通道总览”和“传感器总览”模式下的图表。

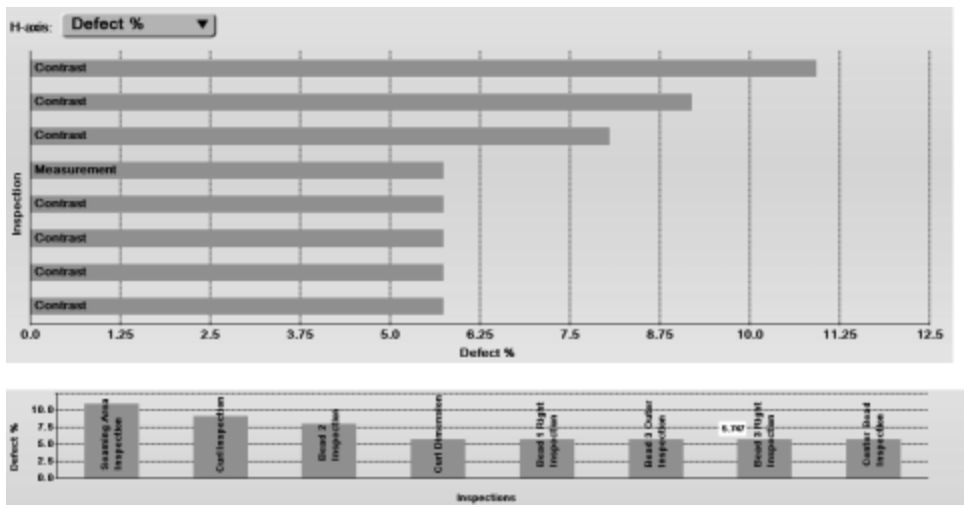

右键单击该图表时，可以选择查看或隐藏“空容器”或“不包含统计”的检测。

Graph Menu

- Configuration
- Clear Machine Part Statistics Only
- Sort Method
- Display Options
 - Hide Empty Pockets
 - Show Statistics-Excluded Inspections

11 统计和报告

另请参见：“图表”在本页54

统计方格图

Statistics 统计方格图显示每个传感器的信息。统计方格图有两种类型：通道型和传感器型。

通道统计方格图

通道统计方格图(在“通道总览”模式下)显示每个传感器的常规信息。它显示运行零件总数、传感器、缺陷、缺陷%、最后N个和最后N个%。

Show: Sensors ▼	Detail: All ▼					
Sensor		Total	Defects	Defect %	Last N	Last N %
Rivet		56748	56748	100.000	953	95.300
Panel		56748	56748	100.000	953	95.300

传感器统计方格图

此方格图在您显示传感器信息时可用。它显示每个传感器的特定信息，包括检测、运行零件总数、缺陷、缺陷%、最后N个和最后N个%。

Inspection	Total	Defects	Defect %	Last N	Last N %
Pattern Match	56748	56748	100.000	953	95.300
Radial Edge	56748	0	0.000	0	0.000
Ring	56748	0	0.000	0	0.000
Ring	56748	0	0.000	0	0.000

注意：您可以配置统计显示。您的系统可能不会显示上述所有项目。

排序顺序

要按升序或降序对任意列进行排序，请选择该列顶部的按钮。再次选择该按钮可切换为相反的顺序。右键单击可清除统计方格图中的排序。

Inspection	Total	Defects	Defect %	Last N	Last N %
Pattern Match	56748	56748	100.000	953	95.300
Radial Edge	56748	0	0.000	0	0.000
Ring	56748	0	0.000	0	0.000
Ring	56748	0	0.000	0	0.000

统计方格图选项

这些设置适用于所有统计方格图，无论是“通道总览”模式，还是“传感器总览”模式。右键单击任何统计方格图可查看其中的选项。这些选项的信息如下。

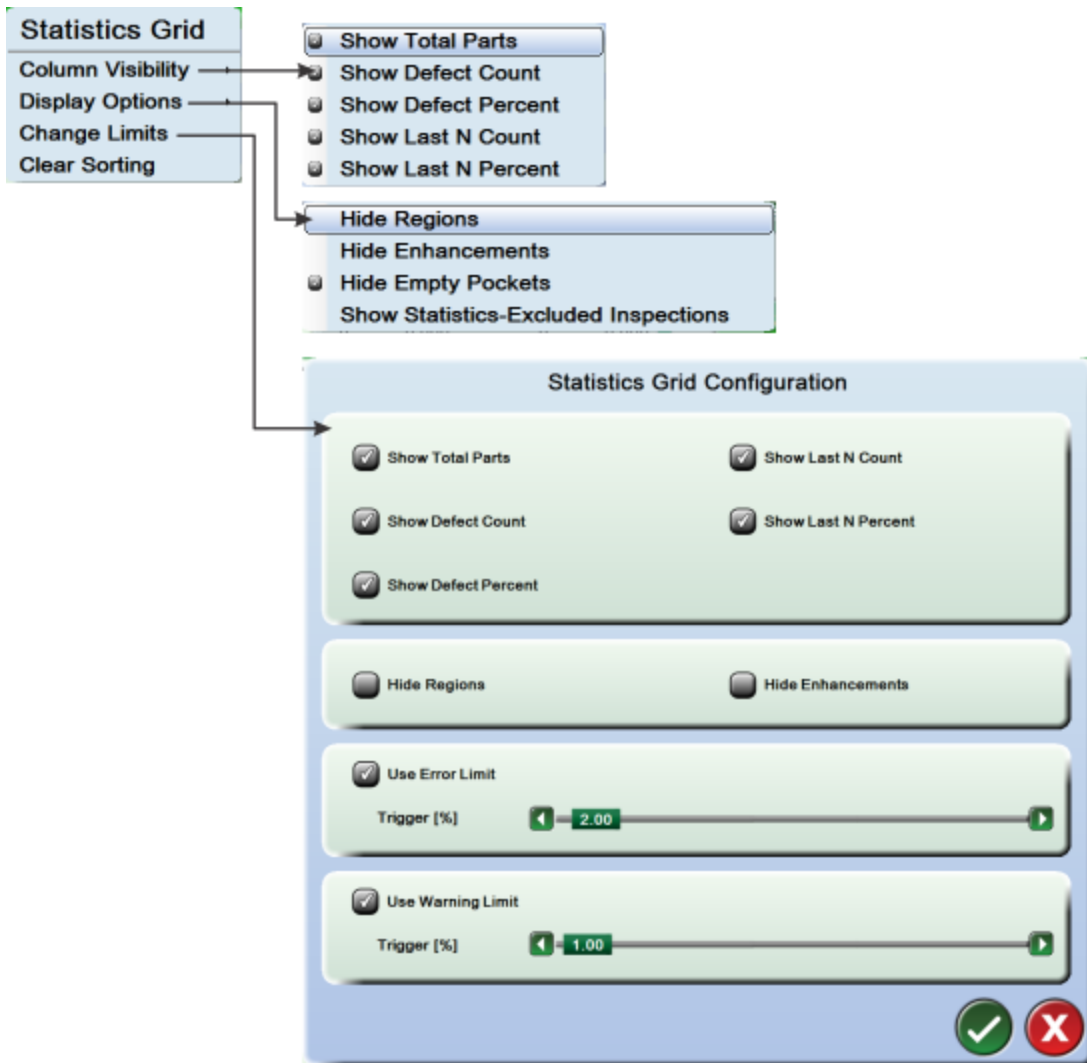

列可视性 方格图中的列数。

显示选项 方格图中的行数。该选项只会影响“传感器总览”级别的统计方格图。

隐藏区域 方格图中的隐藏区域，如“环形”、“自适应”或“矩形”。

隐藏加强 隐藏加强，如“剪裁”、“灰影拉伸”或“电源滤波器”。

隐藏空容器和显示不包含统计的检测 显示或隐藏空容器或不包含统计的检测。

更改限值 更改菜单前两部分中方格图的列数和行数。这些与“列可视性”和“显示选项”相同。

使用错误限制 如果超过触发百分比，会导致缺陷%和最后N个%列显示为红色。让您可以从远处看到这些统计。

使用警告限制 如果超过触发百分比，会导致缺陷%和最后N个%列显示为黄色。让您可以从远处看到这些统计。

清除排序 将排序顺序恢复成默认设置。

报告

Intellispec生成许多不同的报表来提供检测详情。其中的许多报表可以传输到Intellispec外部。

注意：某些菜单项只对高级用户可用。

  查看报告：选择“通道”按钮 | 工具 | 报告。

- 1 - "通道概要报表" 向下
- 2 - "通道详情报表" 向下
- 3 - "相关性报告" 下一页
- 4 - SPC报告 (SPC = 统计过程控制)

通道概要报表

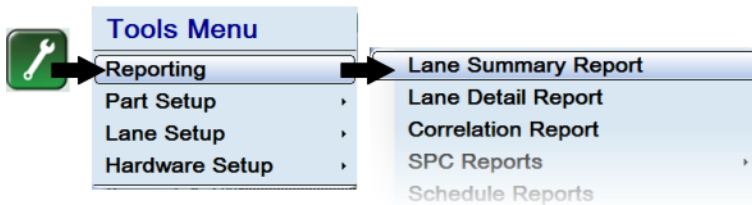

该报告列出的是通道统计，包括：

- 检测的零件数量
- 缺陷数量
- 缺陷百分比

上述数量既按传感器报告，也作为通道的总数量报告。以下显示的是一个通道系统的示例。

The screenshot shows a Notepad window titled 'Lane Summary Report.txt - Notepad'. The content of the report is as follows:

```

Machine Name: INTELLISPEC1234
Part Program: Bottle5
Current Time: 2/6/2017 8:27:28 AM
Last Reset: 1/27/2017 11:18:47 AM

Inspection   Parts   Defects   Defect %   Last N   Last N %
-----
BNS          3456    1614     46.701     0        0.000
Base         3456    692      20.023     0        0.000
Sensor       3456    231      6.684      0        0.000
Seal         3456    691      19.994     0        0.000
    
```

通道详情报表

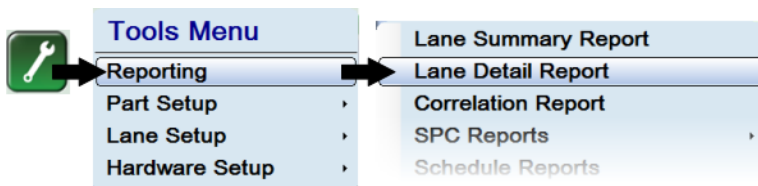

该报告包括通道概要报告中的所有信息，以及每个传感器的检测详情。

Lane Detail Report.txt - Notepad

File Edit Format View Help

Machine Name: INTELLISPEC1234
 Part Program: Bottles
 Current Time: 2/6/2017 8:34:40 AM
 Last Reset: 1/27/2017 11:18:47 AM

Inspection	Parts	Defects	Defect %	Last N	Last N %
BNS	3456	1614	46.701	0	0.000
Base	3456	692	20.023	0	0.000
Empty Pocket ROI	3456	0	0.000	0	0.000
Empty Pocket	3456	0	0.000	0	0.000
True Center ROI	3456	0	0.000	0	0.000
True Center	3456	0	0.000	0	0.000
Outer Base ROI	3456	0	0.000	0	0.000
Outer Base Inspection	3456	231	6.684	0	0.000
Spoke Defects ROI	3456	0	0.000	0	0.000
Black and white	3456	0	0.000	0	0.000
Clipping	3456	0	0.000	0	0.000
Orientation ROI	3456	0	0.000	0	0.000
Orientation	3456	0	0.000	0	0.000
Foot ROI	3456	0	0.000	0	0.000
Foot Inspection	3456	462	13.368	0	0.000
Between Foot ROI	3456	0	0.000	0	0.000
Between Foot Inspection	3456	0	0.000	0	0.000
Pearling ROI	3456	0	0.000	0	0.000
Pearling Inspection	3456	0	0.000	0	0.000
Gate Registration ROI	3456	0	0.000	0	0.000
Gate Registration	3456	0	0.000	0	0.000
Gate ROI	3456	0	0.000	0	0.000
Gate Inspection	3456	0	0.000	0	0.000
Around Gate ROI	3456	0	0.000	0	0.000
Around Gate Inspection	3456	231	6.684	0	0.000
Base Fold Inspection	3456	0	0.000	0	0.000
off-center Gate Inspection	3456	230	6.655	0	0.000

相关性报告

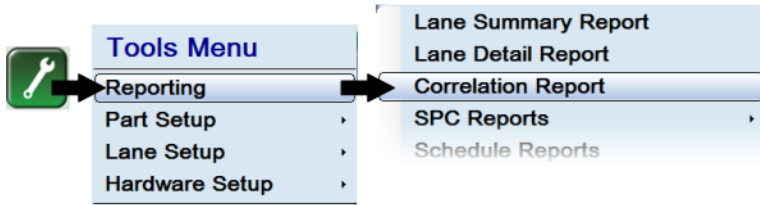

此报告包含缺陷百分比(按机器零件), 按照最高到最低的顺序排列不合格百分比。

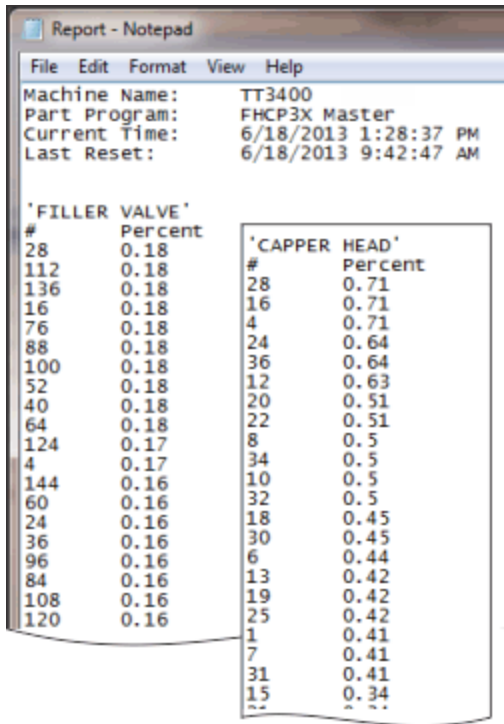

日志阅读器



要进入此菜单：选择“主页 | 工具 | 日志阅读器”。

日志阅读器显示Intellispec事件历史，包括：

- 用户登录和退出信息
- 零件程序发生更改时的通知。注意：关于具体的参数和程序更改，可参见零件程序更改记录
- 所触发和清除的报警
- 系统错误
- 系统启动信息
- 通道在线/离线历史
- 照明更改
- 生成的报告
- 日志的文本文件保存在：C:\Pressco\Logs。

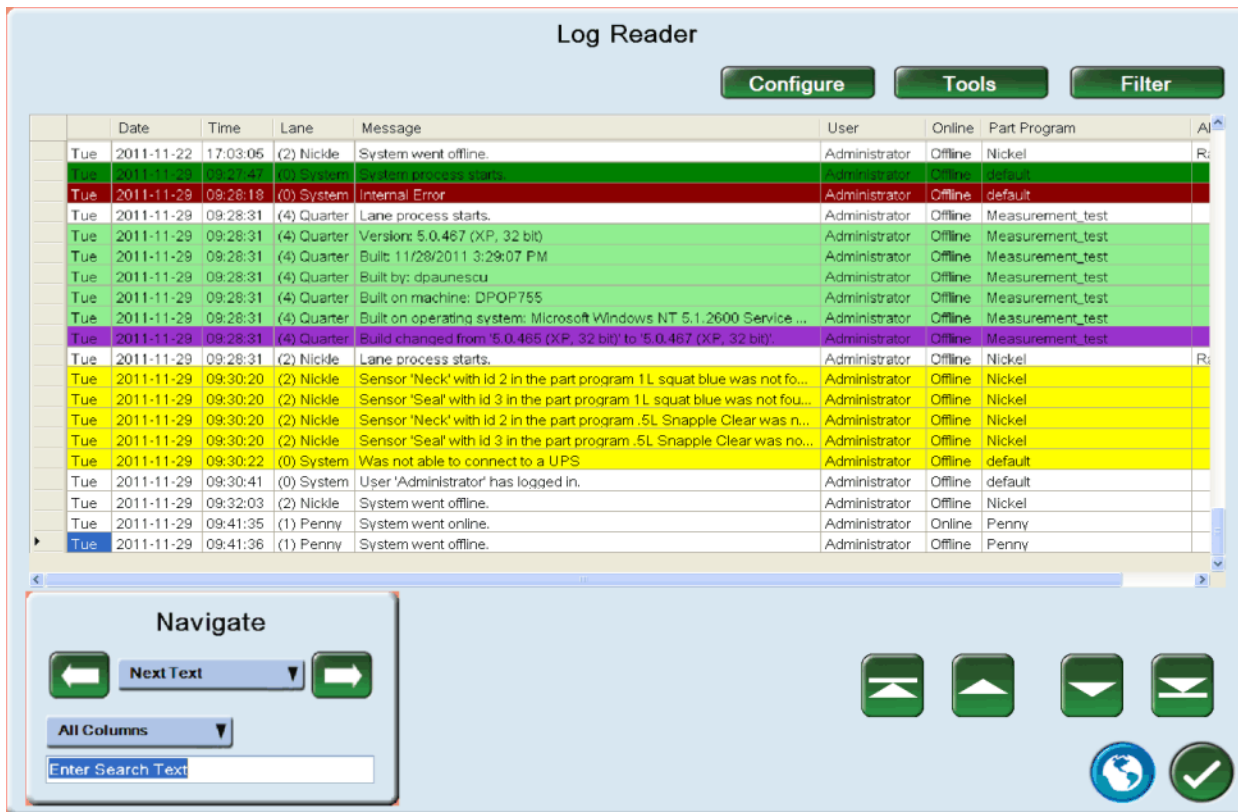

传感器丢失统计

显示缺失的零件数以及该传感器缺失的零件跟踪。在“通道总览”或“传感器总览”模式下，选择工具 | 报告 | 传感器丢失统计。此信息记录在日志阅读器中。

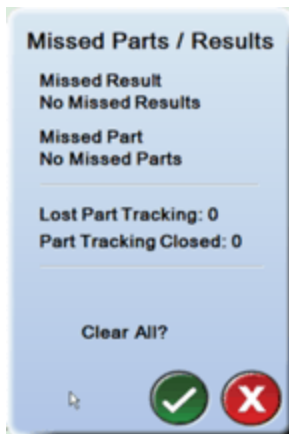

丢失结果 如果剔除延迟校准设置不正确，则可能出现这种情况。另一个原因可能是电缆扭结或连接有间断，或者该通道的检测时间过长。

丢失零件追踪 如果系统与零件追踪器的连接中断，则会出现这种情况。您可以更改已丢失数据包异常阈值以防止连接中断。

错误消息

零件追踪器异常

如果Intellispec画面上出现“零件追踪器异常”错误，表明集群箱或零件追踪器断电。

要复位零件跟踪器板：

按下零件跟踪器板上的复位按钮。该按钮位于检测模块或集群箱内部。

丢失零件追踪

如果看到“丢失零件追踪”消息，则可能检测模块内的集群箱或零件追踪器断电。如上所述，复位零件跟踪器板。

12 保存图像

截取屏幕截图

收集Intellispec画面图像。这与通过保存图像功能保存单个零件图像不同。屏幕截图对于向技术支持人员阐述问题或对于收集信息以供未来设置而言非常有用。

要收集当前完整Intellispec画面：

1.  选择“星型”按钮 | 截取屏幕截图。此时显示屏幕键盘及默认图像名称。
2. 如果需要，重新命名屏幕截图。
3. 选择“确定”保存该图像。该图像以可移植网络图形(.png)文件格式保存到 C:\Pressco\DataExport\ScreenShots。

保存图像

有多种方式可将图像保存在Intellispec系统中。

保存任意图像：

对于系统的大多数零件，右键单击任意图像即可进行保存。遵循画面上的指示。这样便可轻松保存图像以随支持包提供。

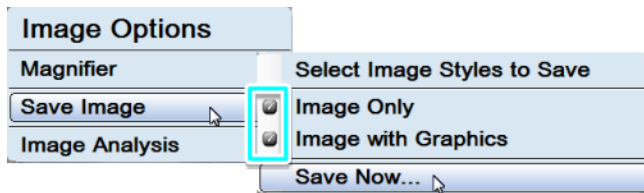

已勾选 = 已启用。然后单击“立即保存...”

仅图像 - 无图形的位图图像(.bmp)。注意：只有位图图像可以加载回Intellispec中。

图像和图形 - 带有检测图形的可移植网络图形图像(.png)

如果未指定其他位置，该图像保存在下图所示的默认位置。为您提供默认文件名。选择键盘图标可为图像重命名。

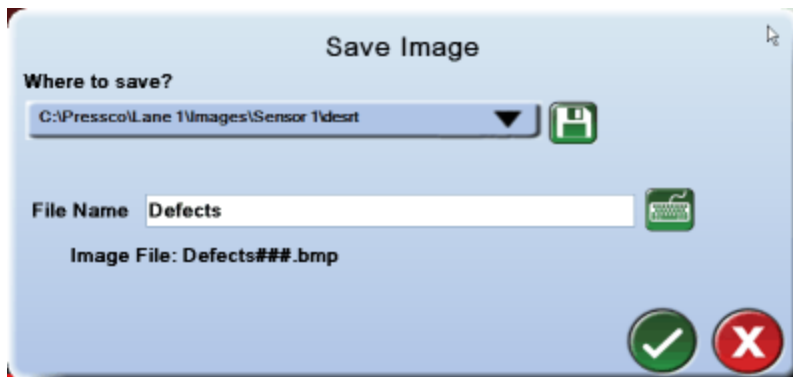

冻结缺陷

Freeze on Defect



通道联机时，图像会自动冻结。缺陷冻结有两种视图：多传感器视图和单传感器视图。

多传感器视图

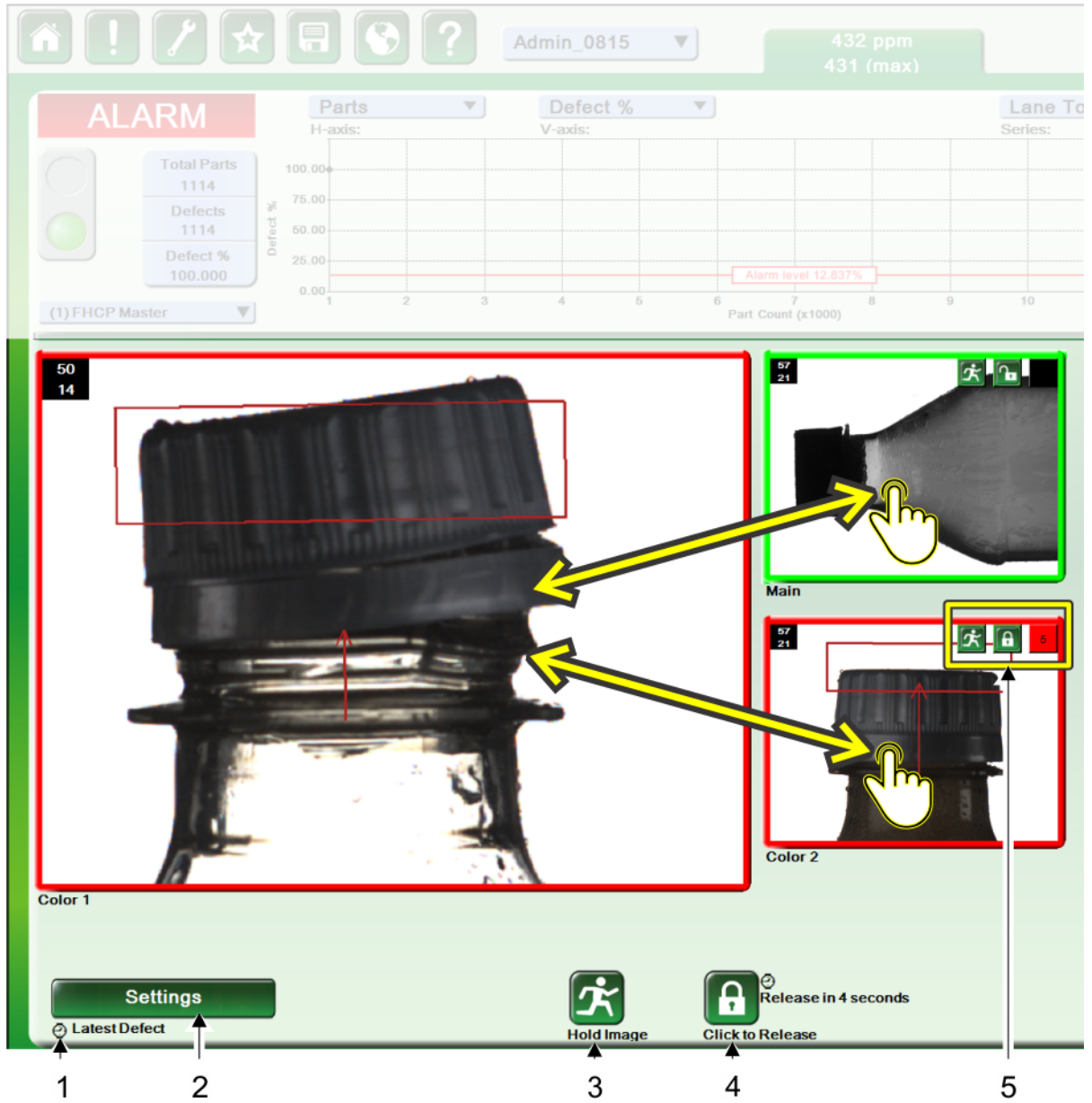
可从“通道总览”画面访问。



- 1 可选“定时释放”功能
- 2 跳转到“缺陷冻结设置”菜单”在本页71
- 3 按住图像

- 3  图像已被按住
- 4  图像被锁定。选择此按钮可释放图像。
- 4  图像已解锁。
- 5 仅当“并排锁定图像”=“设置”菜单(“缺陷冻结设置”菜单)中的“最新传感器图像”时，这些符号才会出现在较小的图像上。小图像右上角的数字是倒数定时器(使用“定时释放”功能时)。大图像不显示这些按钮；通过画面底部的按钮来按住图像。

右键单击任意图像可使用“缺陷冻结选项”菜单”在本页72

固定图像

在“多传感器”视图中，启用“自动切换到最新锁定的图像”后，可将视图固定在大图像上。这样，在该图像被另一张图像替换之前，您可以使用该图像10秒钟。当选择其中一张小图像时，该图像就会移动到大图像上，暂时固定在那里。图钉图标显示在大图像下方。

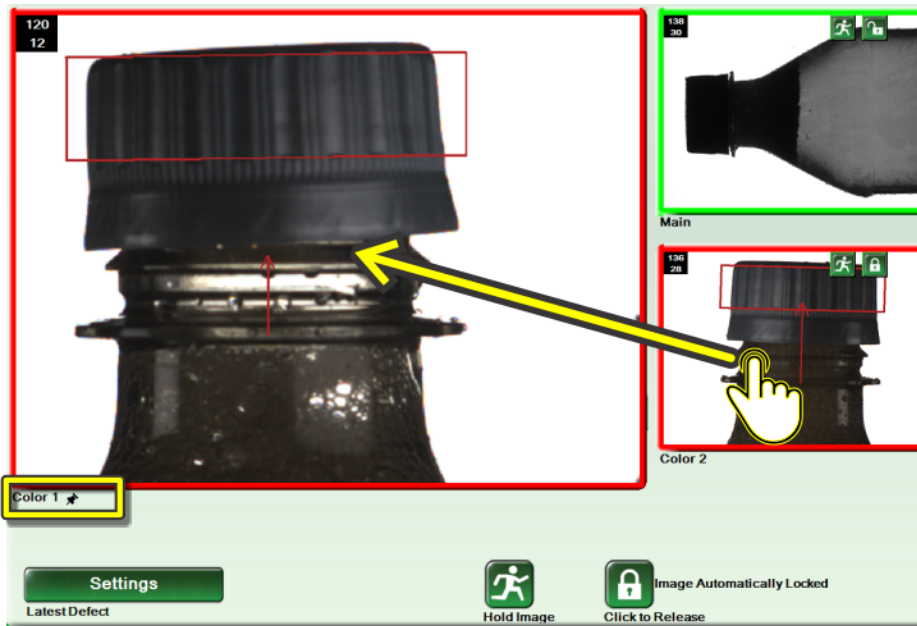

保存图像：

1.  选择“按住图像”按钮。
2. 右键单击图像。

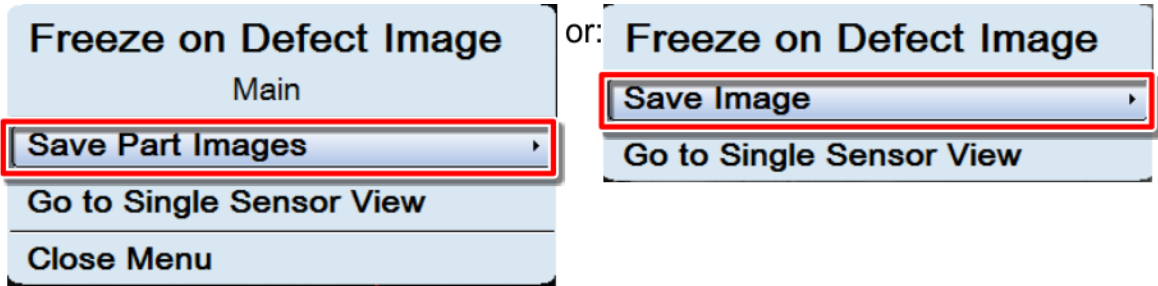

3. 选择“保存零件图像”或“保存图像”(取决于画面中的显示内容)。
4. 选择“仅图像”或“图像和图形”。

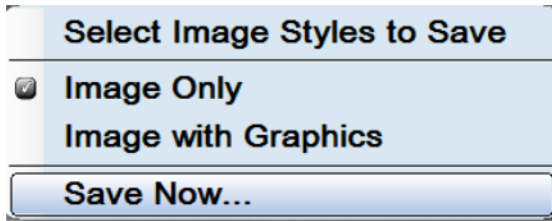

5. 选择“立即保存...”，并遵循画面上的指示。

单传感器视图

从“传感器总览”画面进入此视图。从检测树中选择要冻结的检测。

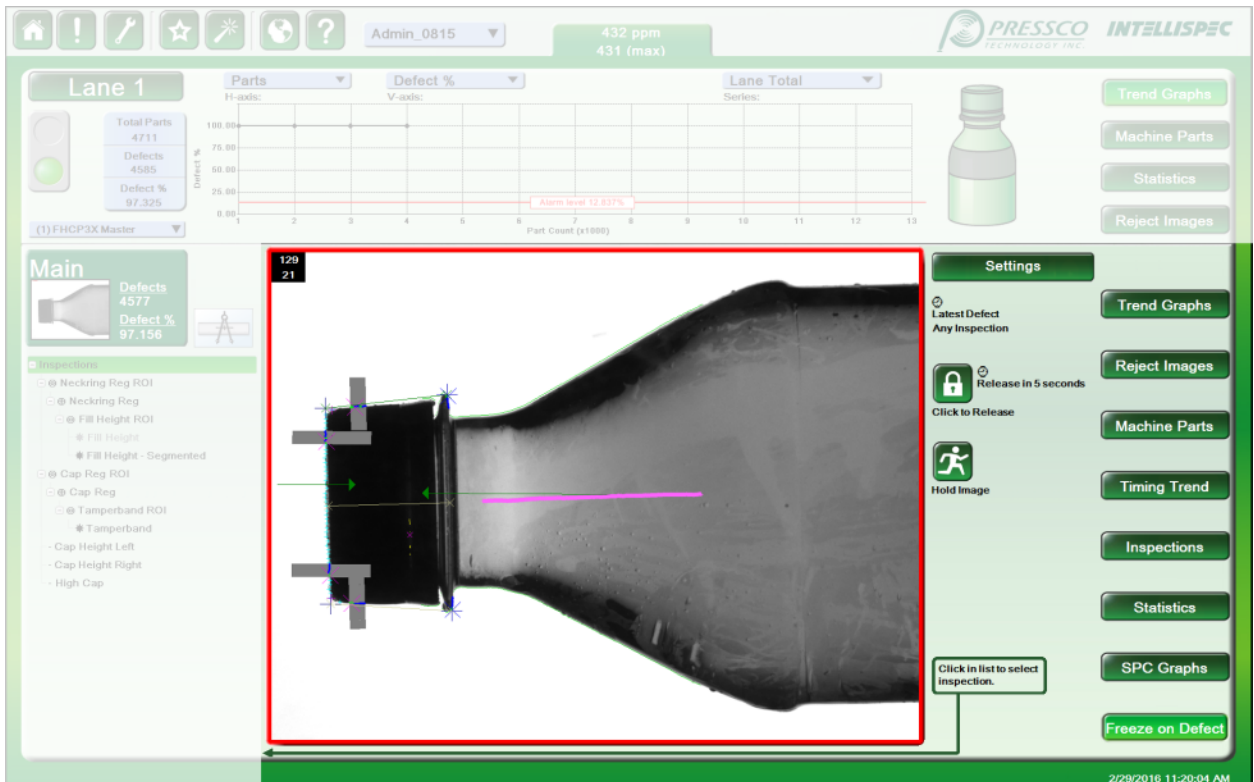

要退出缺陷冻结：

选择画面右侧的另一个按钮(例如：趋势图)。

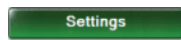
“缺陷冻结设置”菜单

从“缺陷冻结”模式中选择设置按钮。菜单选项根据您进入的位置而改变。

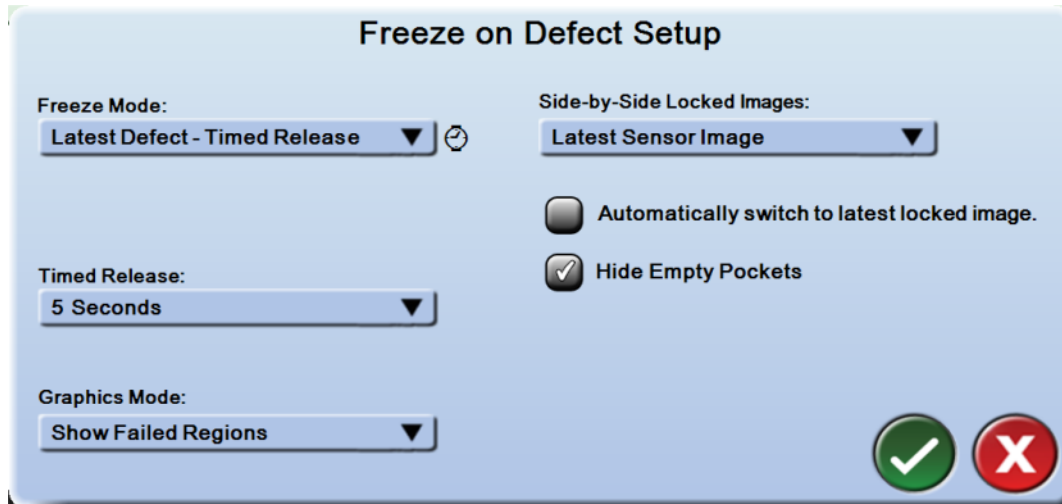
**冻结模式**

仅手动锁定 不自动按住图像。图像将连续更新，除非选择“按住”按钮。

最新缺陷 冻结上次剔除的零件。每个随后不合格的零件都将冻结，直到有另一个零件不合格。

最新缺陷 - 定时释放 按住上一个缺陷图像几秒(通过定时释放设置)。如果倒计时期间出现另一个缺陷，该图像将被冻结，且“定时释放”倒计时复位。

第一个缺陷零件 冻结联机后的第一个缺陷零件的图像。该图像将冻结，直到您将其释放或更改“冻结”模式。

第一个合格零件 冻结联机后的第一个合格零件的图像。该图像将冻结，直到您将其释放或更改“冻结”模式。

机器零件 冻结与选定机器零件关联的下一个零件图像。该图像一直冻结到出现下一个可用的关联图像，并被新图像替换。使用选择机器零件按钮选择机器零件。

机器零件 - 定时释放 冻结与选定机器零件关联的下一个零件图像。它在画面上停留到指定时间，或者直到出现下一个可用的关联图像，以先发生的为准。使用定时释放设置来设置显示时间。

定时释放 设置显示时间。到时间后，显示新图像。

图形模式 选择要显示的检测图形。

隐藏空容器 如启用：如果在检测中探测到空容器，则不会显示该空白图像。

以下情况仅适用于多传感器视图。

并排锁定图像 相同零件 - 显示的图像均是同一个零件。最新传感器图像 - 显示上次检测的图像。如果您的照相机离得很远, 这些图像可能属于不同零件。当您的照相机靠近在一起(比如在 BNS 应用中)时通常采用此模式。如果您的系统使用机器零件相关性, 则可“在图像中显示相关性值”, 从而查看与每个机器零件关联的图像。

自动切换至最新锁定的图像 该功能可将最新满足冻结帧条件的图像切换为大图像。

“缺陷冻结选项”菜单

在“缺陷冻结”模式下选择或右键单击其中一张图像可查看菜单。

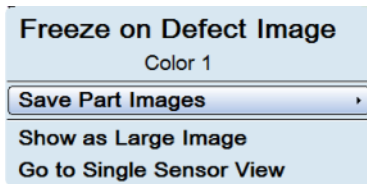

保存图像：

1.  选择“按住图像”按钮。
2. 右键单击图像。

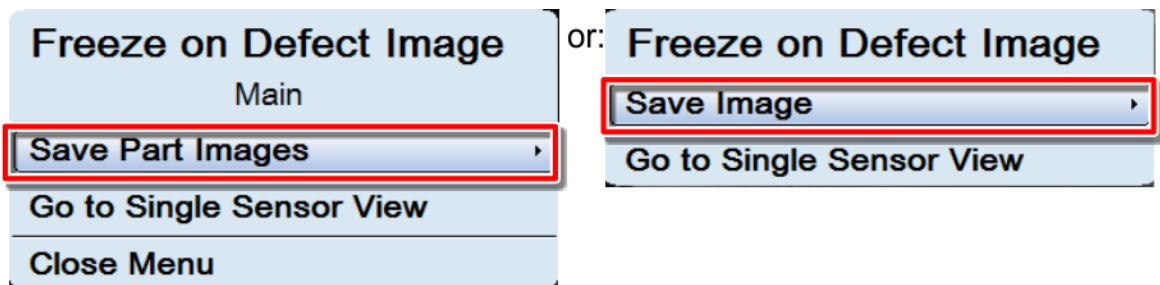

3. 选择“保存零件图像”或“保存图像”(取决于画面中的显示内容)。
4. 选择“仅图像”或“图像和图形”。

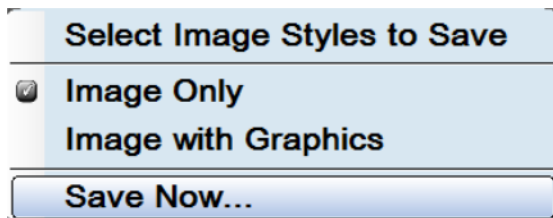

5. 选择“立即保存...”, 并遵循画面上的指示。

显示为大图 [右键单击小图像时从多传感器视图可用] 当前图像显示为大图像。

跳转到“单传感器视图” 返回至“传感器总览”模式, 并显示选定传感器的剔除图像画面。

拒绝图像



剔除图像是某个传感器(或“通道总览”模式下的所有传感器)的最后100个缺陷的图像。选择一个剔除图像按钮。注意:这里提供用于通道和传感器级别的按钮。

通道剔除图像显示不同传感器中的不合格图像。

传感器剔除图像仅显示该传感器中的不合格图像。

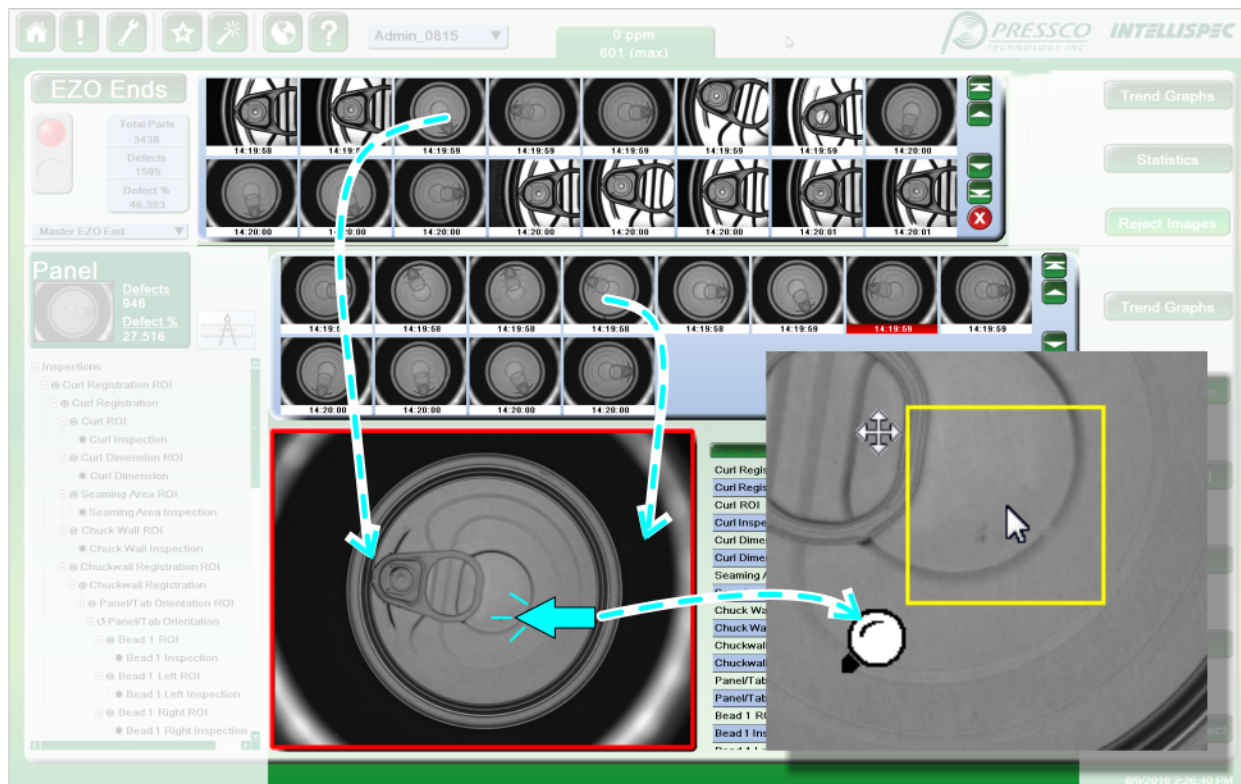

保存剔除图像

右键单击以保存最多100张缺陷零件图像(*.bmp)。通道可以联机,也可以脱机。必须选择“拒绝图像”按钮。

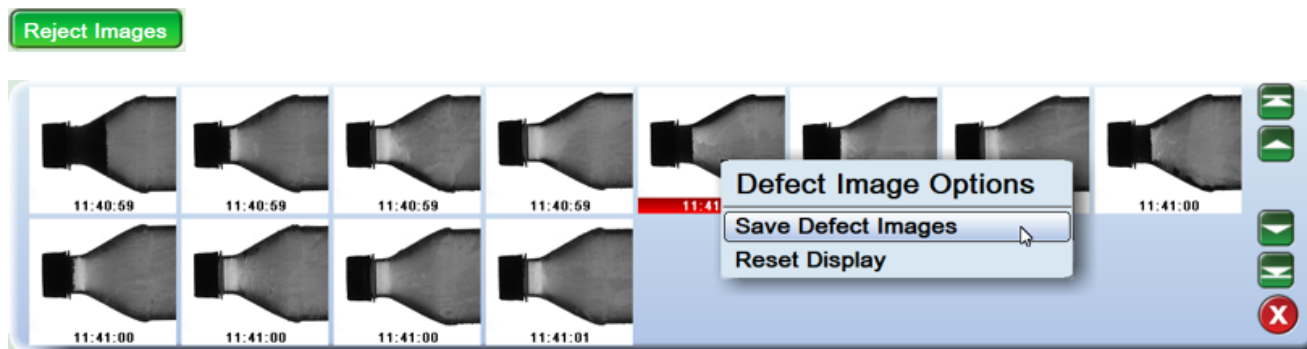

复位显示复位剔除图像显示以显示所有不合格的零件,而不是只显示一个零件或一次检测中的图像。

保存单个剔除图像

在“传感器总览”模式下选择任意缩略图并右键单击以保存。

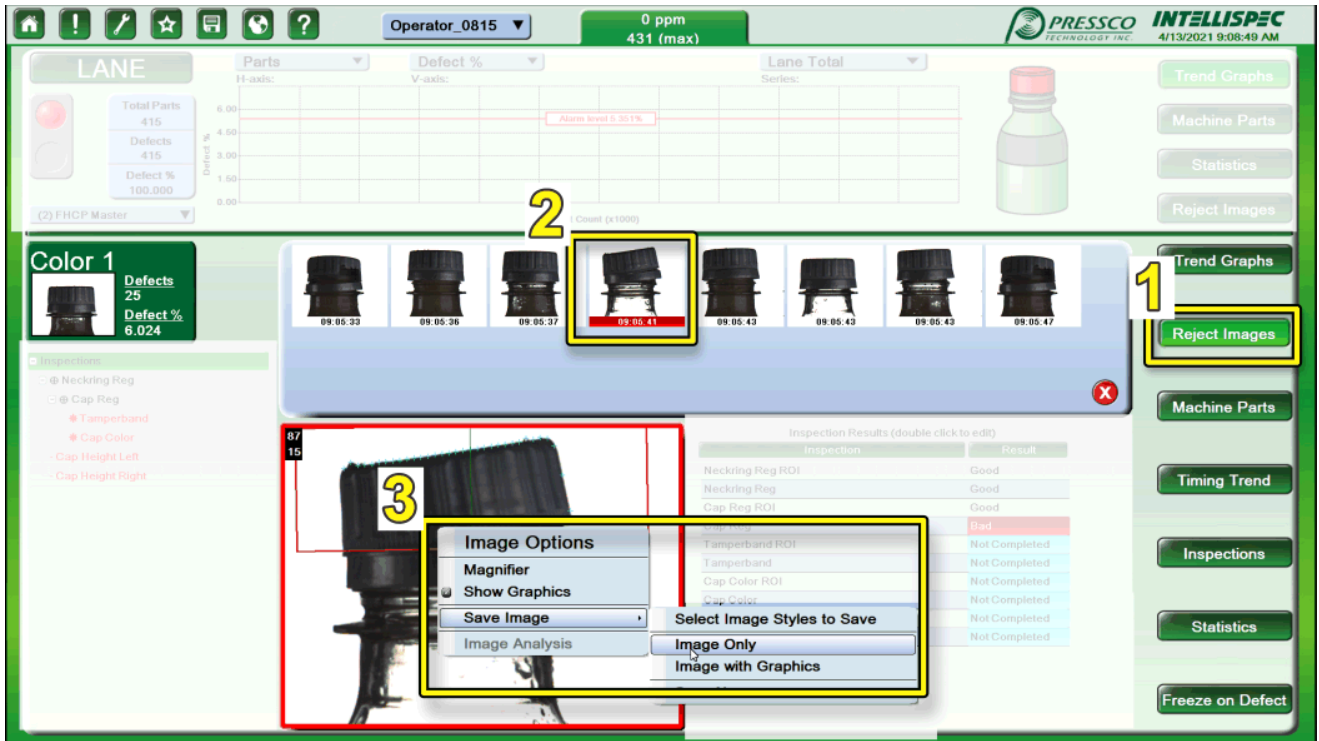

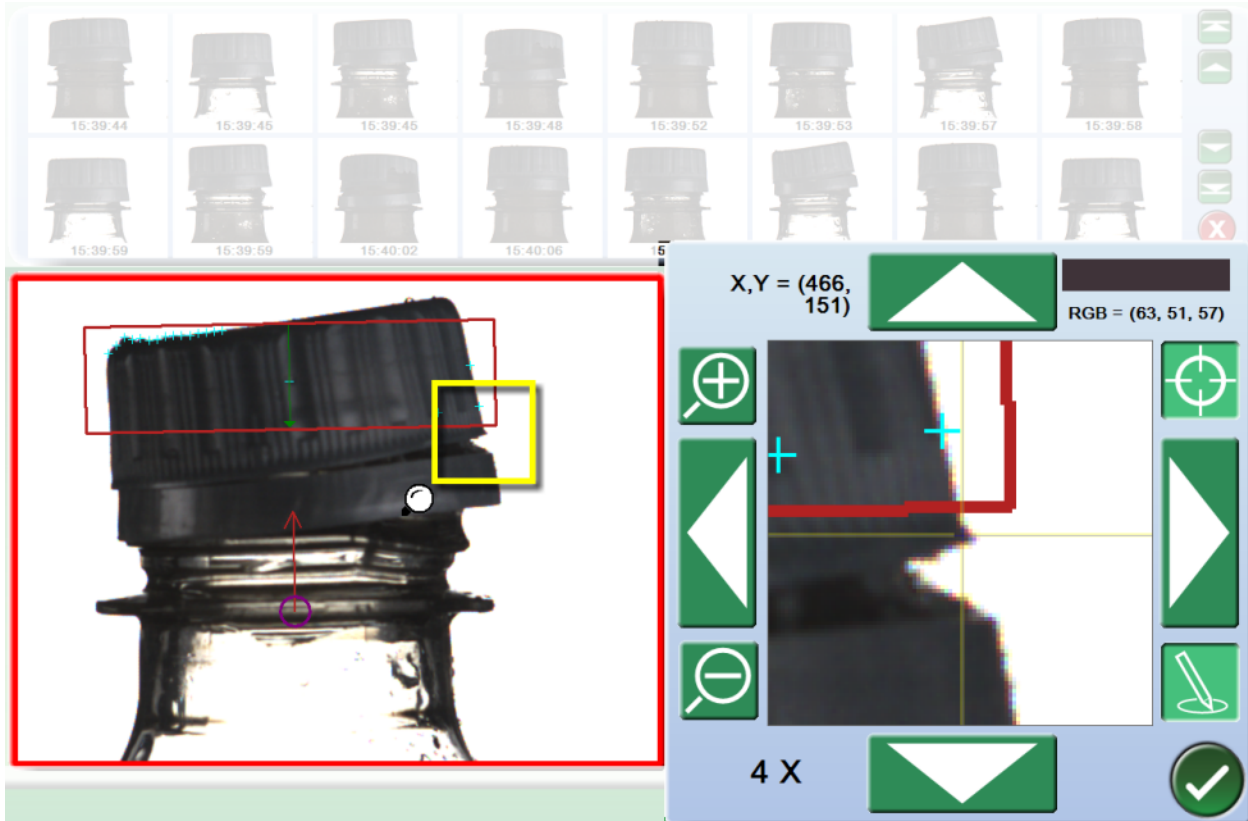

图像放大器



要使用放大器:

章 12

首次打开工具时，图像上的黄色对话框区域会被放大。当您在画面上移动光标时，该区域随之移动。要想独立于光标移动放大区域，右键单击图像。箭头按钮  可用。

选择目标按钮  可在放大图像上显示或删除十字准线。十字准线的中心像素就是测量RGB值的位置。

13 帮助与支持

本节包含以下方面的信息：

- 内置帮助
- 备份和恢复功能
- 如何通过Intellispec系统连接技术支持

帮助



选择“帮助”图标可以：

- 使用系统手册
- 访问Pressco远程支持
- 获取当前软件版本

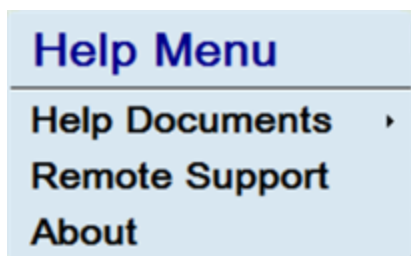

要访问用户手册：

1.  选择“帮助”图标。
2. 选择“帮助文档”，然后从列表中选择一本手册。此时显示该用户手册。

远程支持

每个Pressco系统都配有iTivity和Team Viewer代理软件，为系统的远程支持连接提供安全有效的方法。这样，Pressco工程师可以远程访问您的Pressco系统，协助故障检测并优化系统性能。

要使用远程支持功能，您必须提供与Pressco的以太网连接和对特定支持服务器的外网访问，请参见“[Intellispec iTivity远程支持](#)”在本页78和Teamviewer主题中的说明。

下图是Intellispec以太网端口的典型布局。工厂或远程用户端口均可用于远程支持连接。这些端口默认为“自动获取IP地址”，但也可以为其分配固定IP地址，以满足您的网络要求。

V系列以太网端口：

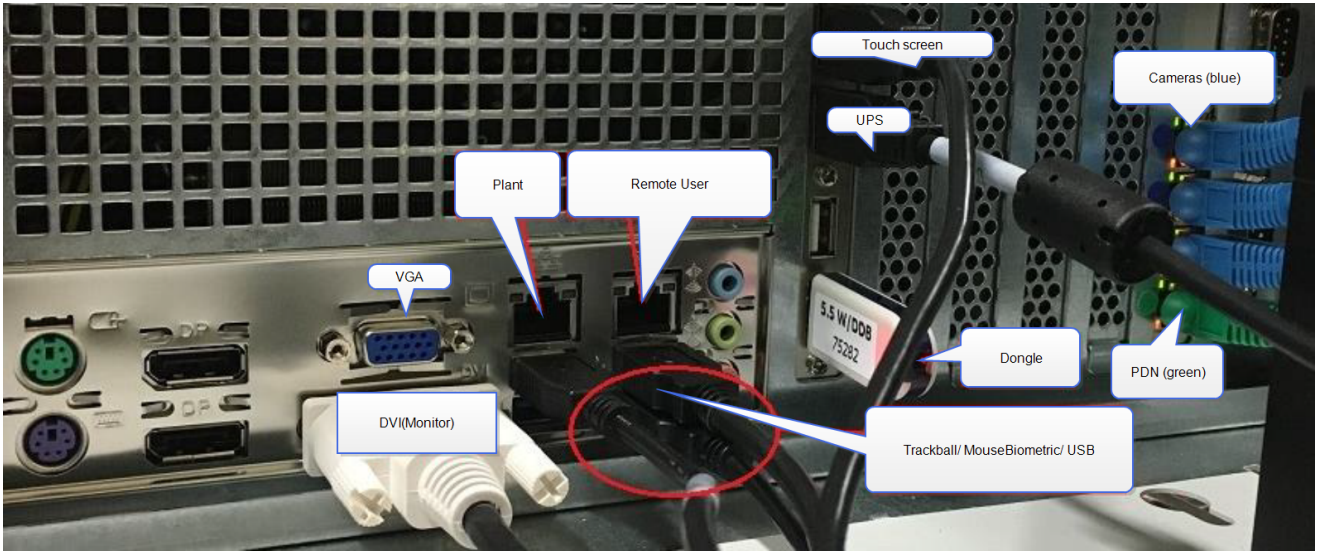

CSL系统以太网端口：

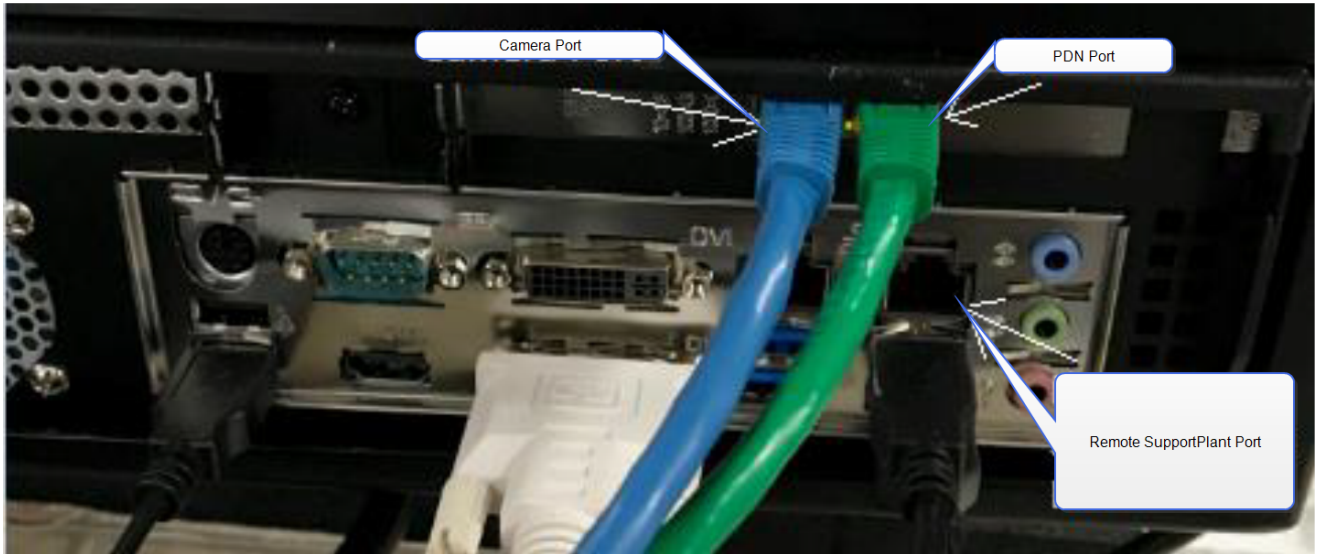

连接方法：远程支持连接可通过多种网络操作。但它们是基于一图像和视频的系统，因此可用的带宽越大，就能够更好地浏览系统和协助您解决遇到的各种问题。

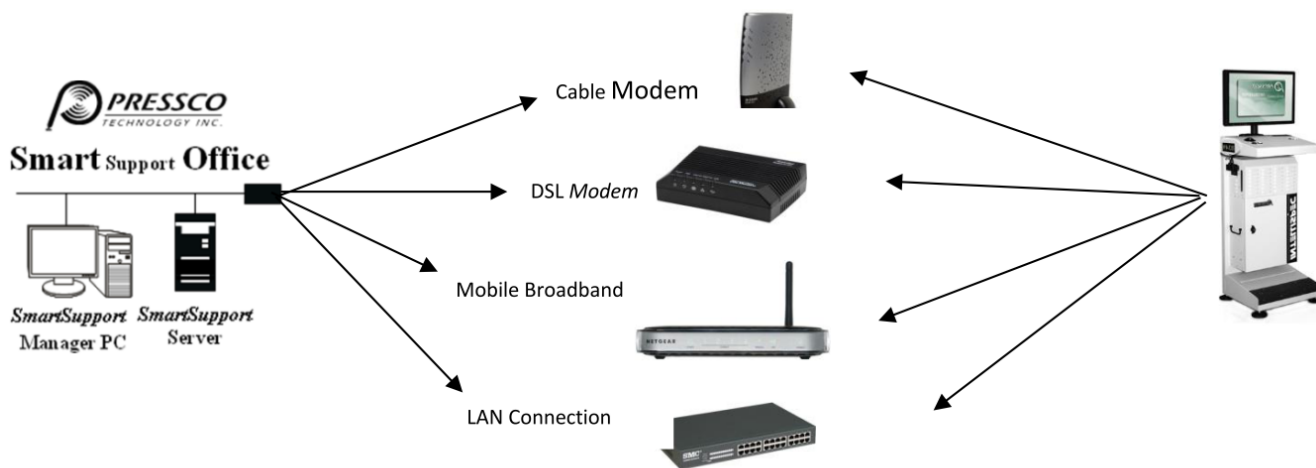

Intellispec iTivity远程支持

通过远程支持功能，可以远程访问Intellispec软件。如果为Intellispec系统签订了维护协议，Pressco将使用iTivity软件为该系统提供远程支持。

每个Intellispec™系统均配有iTivity代理软件，安装后，该软件将与Pressco防火墙后的服务器建立加密连接。这样，Pressco工程师可以远程访问Intellispec系统。只有Pressco支持团队的注册会员才能访问远程支持服务器。

要使用远程支持功能，您必须提供与Intellispec系统的以太网连接，并通过端口23800提供对support.pressco.com的外网访问。如果您没有DNS，Pressco会为您提供远程支持服务器的IP地址。如果通过防火墙连接，您将需要添加一条规则，允许通过端口23800从Intellispec的IP地址到support.pressco.com进行外网访问。所有其他连接均可保持阻止状态。

建立会话后，Intellispec系统就会出现在Pressco服务器上，通过系统序列号识别。我们的工程师便可以进行连接并提供协助。

请求Pressco支持会话：

联系Pressco支持团队。提供需要访问的系统的序列号。Pressco将登录您的Intellispec系统，并在必要时执行故障检测。

您将需要：

- 运行正常的Intellispec (没有通电的系统或不能运行Intellispec软件的系统无法从远程进行访问)

使用远程支持功能：

1. 通知技术支持代表您需要远程支持。您还需要确认自己的身份、位置以及对方应连接的Intellispec。
2.  在Intellispec软件中，选择“帮助 | 远程支持”。

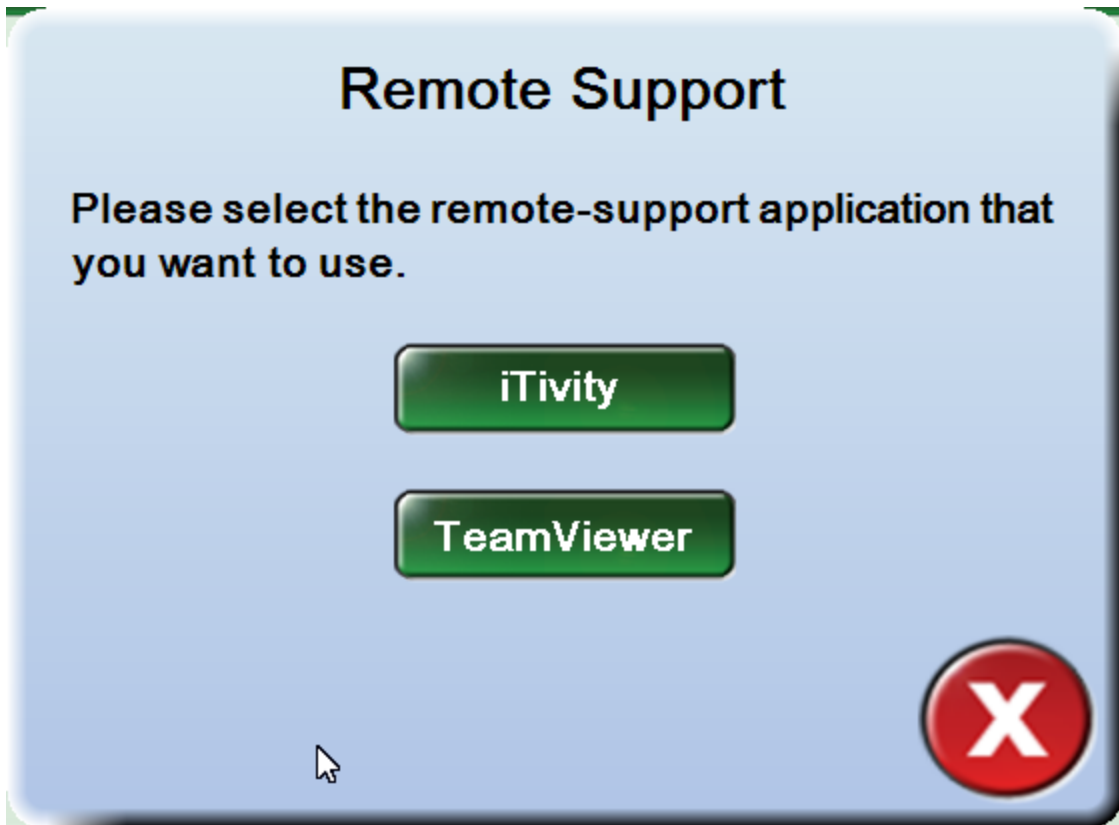

3. 选择iTivity按钮。如果您的系统具有有效的网络连接，iTivity代理将连接到Pressco的服务器。如下图所示，将显示连接状态画面，指示会话已建立。Intellispec系统通过计算机名称识别，大多数情况下，计算机名称是序列号。

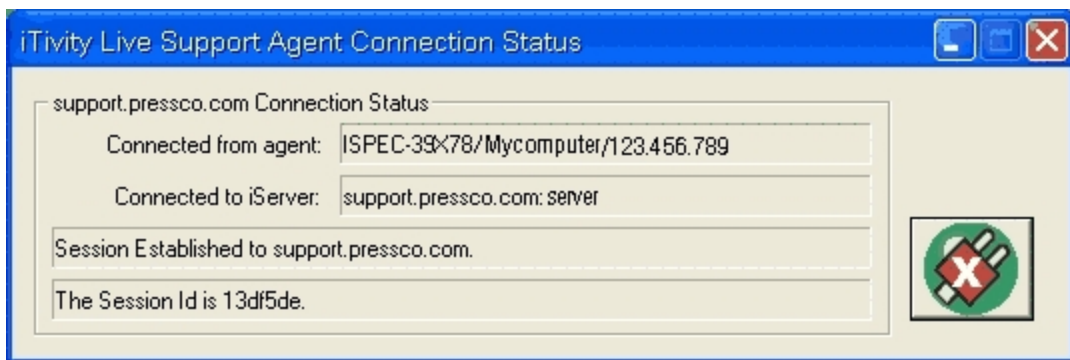

4. 技术支持代表完成工作后，将会从远程会话断开Intellispec。

如果您需要自己从远程会话断开Intellispec，请按以下步骤操作。

断开远程支持：

1. 选择“iTivity实时支持代理连接状态”复选框右上角的X。
2. 系统询问“是否确定要退出iTivity实时支持代理？”时选择确定。系统将会断开。



注意: 如果选择此按钮, 会话将会断开, 但这并不会关闭远程支持程序。

如果会话断开, 而您希望允许技术支持再次访问您的系统, 请选择此按钮。

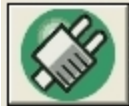

support.pressco.com Connection Status

Agent disconnected: ISPEC-39X78/Mycomputer/123.456.789

Disconnected from iServer: support.pressco.com: server

Not Connected.

The Session Id is 1ab1b77.

关于 Intellispec

通过以下画面可以查看 Intellispec 软件的版本、安装的选件以及系统信息。必要时, Pressco 技术支持部门代表可能需要该信息帮助对系统进行故障检测。



如要访问该画面, 请选择“帮助 | 关于”。

About Intellispec Series 6

 Version: 6.0.034 (Windows 10, 64 bit)
Summary for Lane 'LANE'

Part Tracker

Type	Eight Channel
Extended I/O	None
IP Address	0.0.0.0
MAC Address	00-00-00-00-00-00
FPGA Version	0x00
Firmware Version	0x0000

Main

Grayscale Camera	1228 x 924 x 256
IP Address	0.0.0.0
MAC Address	00-00-00-00-00-00

Color 1

Color Camera	640 x 480 x 256
IP Address	0.0.0.0
MAC Address	00-00-00-00-00-00

Color 2

Color Camera	640 x 480 x 256
IP Address	0.0.0.0
MAC Address	00-00-00-00-00-00

Copyright © Pressco Technology Inc.
All rights reserved.



备份和恢复菜单



本节包含关于将支持包创建为备份以及从支持包中恢复系统的信息。

Backup and Restore Menu

- 1 → Create Support Package
- 2 → Restore from Support Package
- 3 → Launch Windows Explorer
- 4 → Disk Imaging Software

1 - "创建支持包" 向下

2 - "从支持包中恢复" 在本页 84

3 - "启动Windows Explorer" - *仅限管理员* - 打开Windows Explorer窗口，从而在计算机上浏览、移动和编辑内容。

4 - "磁盘成像软件" - 请参见Pressco文档71789 《True Image 2013》。

创建支持包

支持包是Intellispec系统收集的一组文件，用于帮助查找系统问题。您将该支持包发送给Pressco服务专家，以便他们对您的系统进行故障检测。该文件还可以备份您的系统配置(并非整个系统数据库)。

注意: 在极少数情况下，Intellispec软件可能无法启动，您将无法从用户界面访问支持包工具。从Windows启动可执行文件C:\Pressco\bin\SupportPackaging.exe，可以在不运行Intellispec的情况下创建支持包。

您需要的是:

- USB闪存驱动器(128MB或更大容量)。将其连接至另一USB端口
- 如果您有Pressco支持代表提供的“.pcf”文件(用以获取更多系统信息)，请在将USB驱动器连接至Intellispec系统前，将该文件复制到USB驱动器
- 如要保存图像随支持文件一起发送，请在创建支持文件前保存图像。确保将其保存在默认的图像文件夹中：C:\Pressco\Lane n\Images\Sensor n。参见“保存图像”。

创建支持包:

1.  选择“备份和恢复菜单 | 创建支持包”。显示支持包向导。
2. (可选)在步骤1中:配置:添加“.pcf”文件或图像。

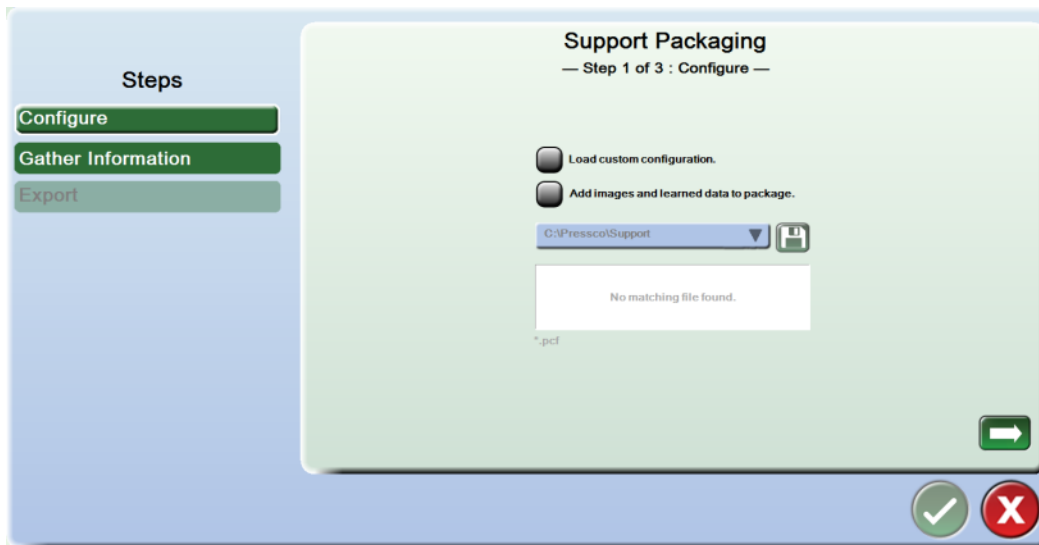

- (可选)勾选“加载自定义配置”复选框。*.pcf文件是将标准支持包以外的信息收集在一起的自定义Pressco配置文件。如果Pressco支持代表向您发送.pcf文件，请连接包含该.pcf文件的USB设备。请选择磁盘图标，并浏览到.pcf文件的存储位置(USB驱动器)。系统定位.pcf文件。
- (可选)勾选“添加图像和已识别数据到数据包”复选框。通过对话框(如下所示)可以选择要包含的图像类型。

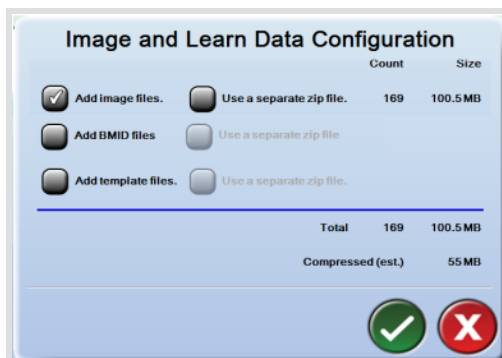

- **添加图像文件**在默认图像文件夹中选择图像(例如: C:\Pressco\Lane 1\Images\Sensor 1)。所有传感器和通道图像都包括在内。
- **使用单独的zip文件**文件名中包括“IMAGES”的zip文件随支持包zip文件一起创建。所有传感器和通道图像都包括在内。如果不勾选此复选框，则图像包含在主支持包zip文件中。
- **添加BMID文件**如果您使用BMID相关性进行检测，则来自BMID文件夹的图像包括在内(示例: C:\Pressco\Lane 1\BMID)。
- **添加模板文件**如果您进行模版配准或模版定位检测，则来自检测模版的图像包括在内(示例: C:\Pressco\Lane 1\InspectionTemplates)。

- 遵循画面上的指示。使用前进箭头移动到下一个画面。
- 完成各步骤后，验证步骤3:显示导出画面。

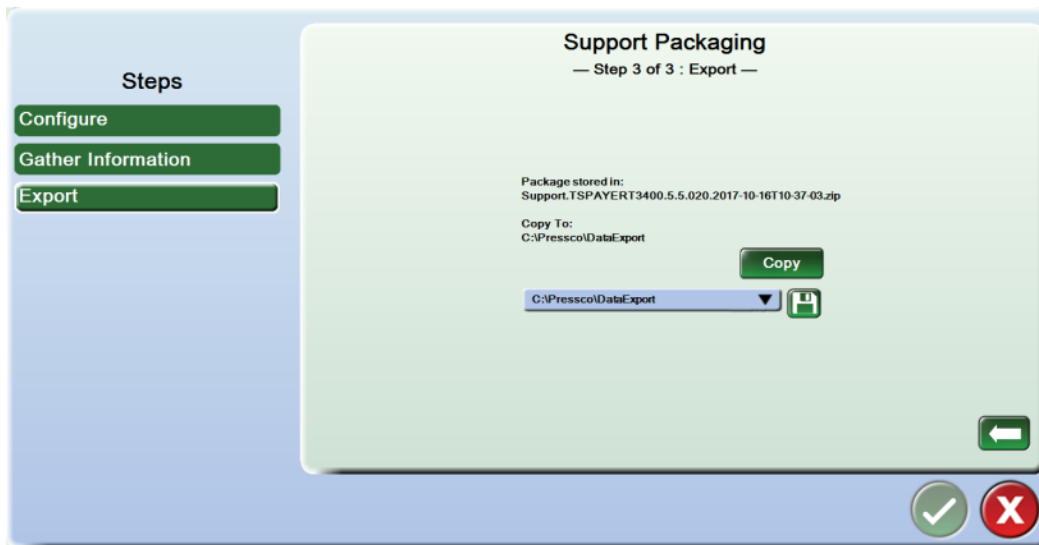

7. 在“复制到”位置选择USB闪存驱动器。
8. 选择“复制”按钮。支持包文件被复制到USB闪存驱动器，随后显示消息“复制成功”。

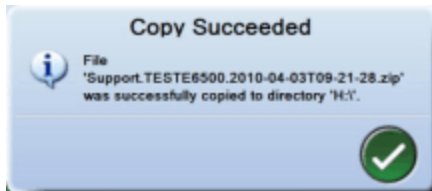

9. 选择“确定”按钮继续。
10. 选择支持包画面底部的“确定”按钮退出。
11. 移除USB闪存驱动器。
12. 将保存的文件连同图像从USB驱动器复制到您的计算机。
13. 向techsupport@pressco.com发送电子邮件并附加支持包文件。Pressco服务/技术支持部门尽量会在一个工作日内给出答复。

从支持包中恢复

可将支持包恢复(导入)到正在使用的Intellispec系统。这样，您可以在多个系统上使用相同的配置，而不必重复操作，或使用在另一个系统上或由Pressco技术支持创建的已知良好配置。

您需要的是：

包含已知良好支持包的USB闪存驱动器

用于输入问题描述的机械式键盘(MKB)(如果备份您的当前配置)

恢复支持包：

1.  选择“备份和恢复”菜单 | “从支持包恢复”。



2. 系统将会建议您备份当前系统。建议您选择“创建支持文件”按钮来备份系统。
3. 遵循画面中的指示，收到提示时，为包含您要恢复的支持包的USB驱动器选择位置。
4. 从USB驱动器中选择要恢复的支持包。
5. 使用前进箭头移动到下一个画面。
6. 系统提示“检测到V系列 (或S6) 应用程序”时，选择“停止应用程序”按钮来关闭Intellispec软件。这是恢复支持包所必需的。
7. 在画面上的步骤4中，选择“解压缩Zip文件”按钮来恢复支持包，并等待系统解压缩文件。
8. 系统提示“解压缩完成”后，选择前进箭头移动到下一画面。
9. 选择“重启Discovery”按钮重新启动Intellispec应用程序。

14 维护周期

部件	描述	频率
观察是否正确剔除	插入经过检测得知的缺陷零件，验证是否正在剔除缺陷零件	每天
遵守适当的检测说明	验证并确认无杂散零件卡在检测模块或剔除工位中或附近	每天
遵守适当的检测说明	验证检测模块上没有堆积污垢或污染物。必要时进行清洁。	每天
遵守适当的检测说明	验证并确认每台照相机的图像正确对中、聚焦且正常照亮。必要时进行调节。	每天
玻璃表面	用蘸有玻璃清洁剂且干净无油的软布进行清洁	每天
塑料表面	用蘸有温和肥皂液且干净无油的软布进行清洁	每天
零件探测传感器和反射器	用蘸有温和肥皂液且干净无油的软布进行清洁。擦干。	每周
"创建支持包" 在本页 82	创建 Intellispec 设置快照。	每月
"清洁控制柜滤光器" 下一页	用清水冲洗；如果有油，可使用温和的肥皂液。	每月
Acronis 备份	创建完整的系统备份。	每年

维护注意事项

在执行维护或维修工作时：



断开主开关。关于开关位置，请参见“通电和断电”部分。



在启动机器前，确保无人靠近机器。



执行维护或维修工作时，如果需要断开或拆除安全或防护系统，则必须在获得授权的人员监督下进行，且该人员必须能够确保不会发生人身伤害或机器损坏。机器的一切动作都必须在一定速度和一定范围内进行。



电气组件的维护或维修工作只能由经过培训的授权人员执行。接通电源进行测试时，必须严格遵守相应规定。



在机器较高部位进行工作的人员必须佩戴保护带，并将保护带勾在机器结构上，动作要极其小心。



切勿在机器运行时对机器部件进行润滑或维护。

LED注意事项：



小心 - LED可能会产生危险的光辐射。不要直视LED灯。

清洁控制柜滤光器

应每月清洁一次过滤器，以确保最佳效果。过滤器位于机柜侧面。必要时换成新过滤器。

注意：您可能需要每周清洁滤光器，具体取决于工厂条件

您需要的是：

推荐：“RP超滤涂胶”。可在网上或附近的五金店购买。

要清洁滤光器：

1. 拉动滤光器盖底部的环，然后向下拉动滤光器以将其拆下。(参见下面的照片)
2. 拆下过滤器并进行清洁。请勿使用腐蚀性溶液。
 - 如果滤光器中有干燥的灰尘和污垢，请用温水从排气侧到进气侧冲洗滤光器
 - 如果滤光器包含油性灰尘和污垢，则用肥皂水清洁，然后用清水冲洗
3. 将过滤器彻底晾干[将一角朝下放置，确保将水沥干]。
4. 使用“RP超滤涂胶”重新涂覆过滤器。喷洒两侧，以确保最佳效果。
5. 将滤光器放回到滤光器盖内。

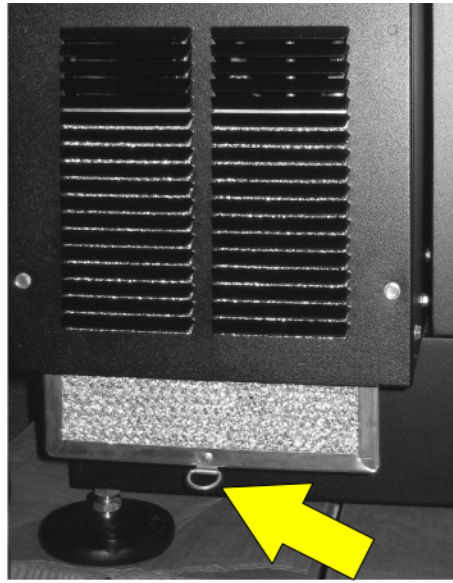
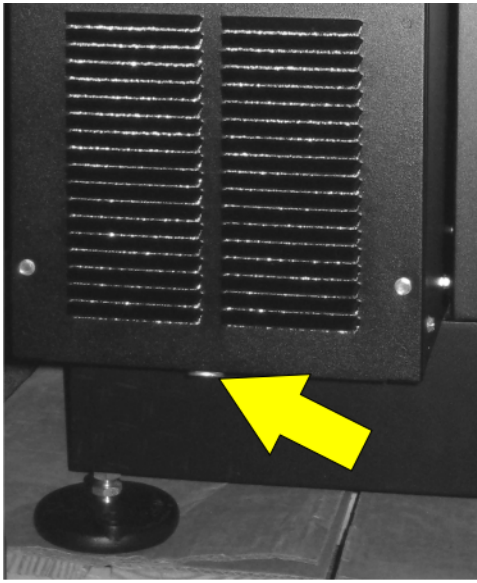

清洁光学表面

! 重要信息 - 玻璃和塑料表面均可能堆积碎屑和污垢。这种污垢可能出现在检测窗中，导致零件被错误拒绝，也可能降低照明度。请经常清洁玻璃表面和塑料表面，以避免错误拒绝。

要维持满意的图像质量和系统性能，必须定期对检测模块的玻璃表面和塑料表面进行清洁。出现在图像中的污垢和碎屑可能导致错误拒绝。光学表面上的油膜可能导致错误拒绝或缺陷未被发现。

清洁玻璃表面

可能需要清洁的玻璃表面包括：

- 照相机镜头
- 分光器(如有)
- 辅助镜头(如有)
- 副镜(如有)

要清洁玻璃表面：

- 用罐装的压缩空气吹扫灰尘
- 使用蘸有镜头清洁剂的非研磨性干净软布
- 在照相机镜头上使用镜头纸和镜头清洁剂
- 如果表面有化合物，首先用酒精清洁，然后使用镜头清洁剂

注意：清洁频率将取决于工厂和工艺条件。

清洁塑料表面 - 概述

注意：清洁频率将取决于工厂和工艺条件。

要清洁塑料表面：

章 14

- 使用罐装压缩空气吹扫灰尘
- 使用蘸有温和肥皂液的非研磨性干净软布。将表面完全浸透，以洗掉颗粒。
- 用干净的压缩空气吹干表面



不要使用纸巾、餐巾纸或干布 - 这些可能会刮坏表面